

Einführung

Der Fernkopierer T-Fax 301 CT

Ihr neuer Fernkopierer T-Fax 301 CT entspricht den Empfehlungen der ITU (vormals CCITT) für Fernkopierer der Gruppe 3 und trägt das Gütesiegel „Der Telefax Standard“ (DTS). Daher können Sie weltweit mit fast jedem Fernkopierer kommunizieren.

In diesem Abschnitt finden Sie einen kurzen Überblick über die Funktionen Ihres Fernkopierers. Detaillierte Angaben zu den einzelnen Funktionen entnehmen Sie den Abschnitten, auf die hier verwiesen wird.

Betriebsarten

Ihr Fernkopierer T-Fax 301 CT vereinigt vier Geräte in einem:

1. Fernkopierer
2. Komforttelefon
3. Schnurloses Komforttelefon
4. Anrufbeantworter

Sie können den T-Fax 301 CT als Einzelgerät oder in Verbindung mit einem zusätzlichen, externen Telefon betreiben. Auch der Anschluß in oder sogar **vor** einer Tk-Anlage ist möglich (siehe Abschnitt „Telekommunikationsanschluß“, Seite 11).

Menüführung

Beim Programmieren des Geräts werden Sie durch ein Menüsystem unterstützt. Im Anzeigefeld erscheinen dabei erklärende Texte (siehe Seite 16).

Faxweiche

Im T-Fax 301 CT ist eine automatische Fax-Weiche integriert. Damit kann der Fernkopierer Telefax-Verbindungen automatisch erkennen und abwickeln (siehe Seite 25).

Schnurloses Telefon

Der T-Fax 301 CT ist mit einem schnurlosen Telefon (Mobilteil) ausgerüstet, mit dem Sie sich bis zu 300 m von der Basis entfernen können (Hindernisse wie Wände und Bäume verringern die Reichweite). Es bietet darüber hinaus viele Komfortfunktionen des T-Fax 301 CT. Der Umgang mit dem schnurlosen Telefon ist umfassend in der beigefügten Gebrauchsanleitung „Das Mobilteil 301 CT“ beschrieben (wie Sie das Mobilteil an der Basis T-Fax 301 CT anmelden, finden Sie in dieser Gebrauchsanleitung im Abschnitt „Die Mobilteile“, Seite 51).

Anrufbeantworter

Durch den im T-Fax 301 CT integrierten Anrufbeantworter haben Sie einen vollautomatischen Telekommunikationsanschluß, der auch bei Ihrer Abwesenheit alle Anrufe automatisch annimmt (siehe Seite 27).

Mit der **Fernabfrage** können Sie den Anrufbeantworter von jedem Telefon aus abfragen, mit der Funktion **Weiterleiten** können Sie eingegangene Nachrichten an jeden Telefonanschluß weiterleiten lassen (siehe Seite 110).

Abruf

Mit dieser Funktion können Sie eine Gegenstelle anrufen, und von dort Vorlagen abrufen. Die Gegenstelle muß zuvor den Abruf vorbereitet haben. Auch der umgekehrte Weg (Gegenstelle ruft Vorlagen bei Ihnen ab) ist möglich (siehe Seite 82).

Kopierbetrieb

Sie können Kopien von Ihren Vorlagen anfertigen (siehe Seite 90) und so die Funktion von Abtaster und Druckwerk überprüfen.

Verbraucherschutz

Seit dem 1. Januar 1996 müssen alle in der Europäischen Union in den Handel gebrachten Geräte die sogenannte „CE-Norm“ erfüllen, die in erster Linie dem Verbraucherschutz dient. Natürlich trägt Ihr neuer T-Fax 301 CT das CE-Zeichen und erfüllt die grundlegenden Richtlinien (das sind zur Zeit EN 60 950, EN 50 082-1, EN 55 022 und EN 60 555).

Rücknahme

Wenn Ihr Gerät in einer paar Jahren ausgedient hat, werfen Sie es bitte nicht einfach auf den Müll, sondern bringen Sie das Altgerät einfach wieder zu uns zurück. Die Deutsche Telekom nimmt im Rahmen der „Recycling Initiative“ die alten Geräte zurück und führt sie der Wiederverwertung zu. Denn viele Bestandteile des Gerätes können als Grundstoffe für die Produktion neuer Geräte benutzt werden und sollten nicht auf der Mülldeponie landen! Rund 80% der Materialien sind wiederverwertbar — die übrigen „Reststoffe“ entsorgen wir umweltgerecht.

Die Deutsche Telekom erfüllt damit schon heute die Vorgaben der geplanten „Elektronik-Schrott-Verordnung“, in der die Rücknahme und Wiederverwertung elektrischer Geräte und elektronischer Bauteile verbindlich vorgeschrieben wird.

Über dieses Handbuch

Dieses Handbuch erläutert umfassend den Umgang mit dem Fernkopierer T-Fax 301 CT. Es enthält darüber hinaus die Beschreibung aller für die Anschaltung und den Betrieb notwendigen Funktionseinstellungen im Sinne der Zulassungsrichtlinien des Bundesamtes für Zulassungen in der Telekommunikation (BZT).

Bei der Inbetriebnahme und Beseitigung von Störungen sollten Sie dieses Handbuch unbedingt benutzen. Sie sollten es zum Nachschlagen in unmittelbarer Nähe des Fernkopierers aufbewahren.

Auf der vorderen Ausklappseite finden Sie Abbildungen, in denen die Bedienelemente des T-Fax 301 CT numeriert sind. Diese Nummern finden Sie auch im Text dieser Anleitung — jeweils mit der zugehörigen Beschriftung.

Beispiel: Die Stopptaste **29** [Stop].

Auf den letzten Seiten finden Sie eine Übersicht des Menüsystems mit Seitenverweisen auf die entsprechenden Abschnitte dieses Handbuchs. Im Inhaltsverzeichnis und im Index finden Sie schnell Themen, über die Sie sich informieren möchten. Auf der Rückseite des Handbuchs finden Sie außerdem eine Kurzanleitung für den Fax-Betrieb.

In diesem Handbuch verwenden wir unter anderem folgende Begriffe:

Vorlage, Dokument — damit ist das Blatt Papier gemeint, das Sie senden oder kopieren möchten.

Empfangskopie — das Blatt Papier, das Ihr Fernkopierer nach dem Empfang ausdruckt.

Gegenstelle — der Fernkopierer am anderen Ende der Telefonleitung.

Abtaster — dies ist die Leseeinrichtung (Scanner), mit der die Vorlagen vom Fernkopierer eingelesen werden.

Tk-Anlage — Telekommunikationsanlage, früher Nebenstellenanlage

Mobilteil — schnurloses Telefon

Basis — der Fernkopierer T-Fax 301 CT in Verbindung mit dem Mobilteil.

Inbetriebnahme

Installation

Sollte Ihnen die erste Installation zu schwierig sein, beauftragen Sie den T-Service mit dem Aufstellen und Anschließen Ihres neuen Fernkopierers.

Die Installation im Überblick:

- Papier einlegen
- Batterien (Fernkopierer und schnurloses Telefon) einsetzen
- Telefonhörer installieren
- Anschließen
- Grundeinstellungen vornehmen

Detaillierte Anweisungen zu diesen Arbeiten finden Sie in den folgenden Abschnitten.

Das (die) Mobilteil(e) nehmen Sie bitte entsprechend der Gebrauchsanleitung „Das Mobilteil 301 CT“ in Betrieb.

Aufstellungsort

- Wählen Sie einen Platz, der stabil, eben und keinen Erschütterungen ausgesetzt ist.
- Die Raumtemperatur sollte +10 bis 35°C, die relative Luftfeuchtigkeit 35% bis 85% (nicht kondensierend) betragen.
- Bitte achten Sie unbedingt darauf, daß der Fernkopierer keiner großen Wärme ausgesetzt wird (z.B. Heizkörper, Sonne usw.).
- Stellen Sie sicher, daß der Aufstellungsort sauber (staubfrei), trocken und gut belüftet ist.
- Setzen Sie den T-Fax 301 CT keinen ätzenden und alkalischen Dämpfen oder Wasserdampf aus.
- Stellen Sie keine Hochfrequenzgeräte (Funktelefon, Radio- oder Fernsehapparat) in der Nähe des Fernkopierers auf, da die Geräte sich gegenseitig stören könnten.

- Die Gummifüße des Fernkopierers können auf einigen Möbeloberflächen leichte Verfärbungen verursachen. Stellen Sie den Fernkopierer gegebenenfalls auf eine rutschfeste Unterlage.

Wichtig:

Um einen einwandfreien Betrieb der Mobilteile zu gewährleisten, stellen Sie den T-Fax 301 CT räumlich zentral in dem Bereich auf, in dem Sie telefonieren wollen. Das Gerät sollte nicht hinter Einrichtungsgegenständen oder Stahltüren sondern frei zugänglich aufgestellt werden. Stellen Sie das Gerät nicht dort auf, wo es durch Beton- oder Stahlwände funktechnisch stark abgeschirmt wird, also z.B. nicht in Mauernischen.

Anschlüsse

Am Aufstellungsort müssen folgende Anschlüsse vorhanden sein:

- Eine vorschriftsmäßig installierte Schutzkontakt-Netzsteckdose mit 230 Volt Wechselspannung/50 Hz und einer Absicherung von 10 Ampere. Die Steckdose sollte sich — gut sichtbar — in unmittelbarer Nähe der Geräte befinden. Verwenden Sie bitte keine Mehrfachsteckdosen, über die noch weitere Geräte am Netz angeschlossen sind.
- Ein Telefonanschluß mit einer TAE-6N-Steckdose. Wenn Sie noch andere Telekommunikationsgeräte (z.B. Telefon oder Modem) anschließen möchten, benötigen Sie eine TAE-Steckdose mit NFN-Kodierung. Im Zweifelsfall fragen Sie bei Ihrem Telekomladen nach.

Auspacken

- 1 Ziehen Sie das Gerät vorsichtig aus der Verpackung heraus, und stellen Sie es ab.
- 2 Entfernen Sie vorsichtig alle Papp- und Folienteile vom Gerät.
- 3 Entnehmen Sie das Zubehör.
- 4 Legen Sie die Papp- und Folienteile wieder in den Transportkarton.

Bitte beachten Sie:

- Wenn möglich, sollten Sie die Verpackung aufbewahren. Sie nützt Ihnen, wenn Sie den Fernkopierer transportieren wollen.
- Falls Sie die Verpackung entsorgen möchten, erkundigen Sie sich bitte bei Ihrer Müllabfuhr oder Stadt-/Gemeindeverwaltung, wo Sie sie abgeben können. So können die Materialien der Wiederverwertung zugeführt werden und müssen nicht deponiert werden.

Prüfen Sie, ob folgende Teile mit dem T-Fax 301 CT geliefert wurden:

- Bedienungsanleitung T-Fax 301 CT (die lesen Sie gerade)
- Telefonhörer
- Spiralschnur für Telefonhörer
- Fernmeldeschnur
- Netzteil mit fester Anschlußschnur
- Empfangspapier
- MFV-Handsender
- Batterie (9 Volt Block) für den Anrufbeantworter
- Ein Mobilteil mit Zubehör in separater Verpackung

Aufstellen

Stellen Sie den Fernkopierer an den vorgesehenen Platz.
Schließen Sie die Netz- und Telefonschnüre noch nicht an!

Empfangspapier einlegen

- 1 Entfernen Sie die Verpackung der mitgelieferten Papierrolle.
- 2 Drücken Sie die Entriegelungstaste **4**. Der Papierfachdeckel klappt nach oben auf.

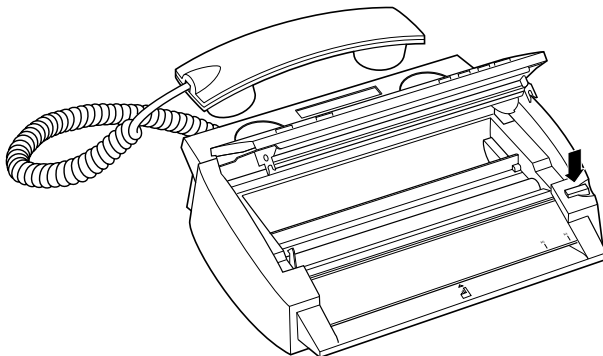

3 Legen Sie die Empfangspapierrolle richtig herum ein.

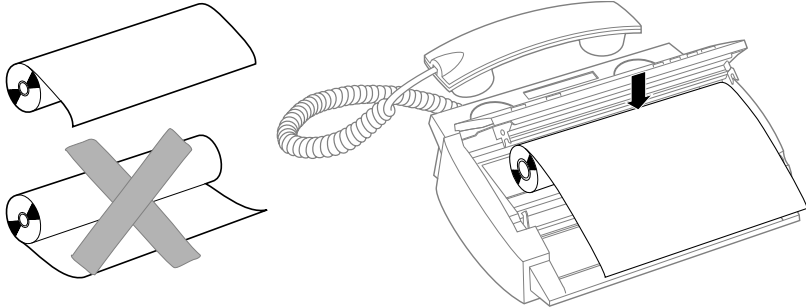

4 Wickeln Sie ein Stück Empfangspapier von der Rolle ab, und führen Sie es nach vorn über die Andruckwalze etwa 5 cm weit aus dem Gerät heraus.

5 Schließen Sie den Papierfachdeckel. Drücken Sie dabei mit beiden Händen rechts und links auf den Deckel, bis er hörbar einrastet.

Achtung:

Ein Betrieb mit geöffnetem Papierfach kann zu Schäden im Gerät führen!

Bitte beachten Sie die Hinweise zum Empfangspapier im Abschnitt „Empfangspapier wechseln“ auf der Seite 118.

Batterie in den Fernkopierer einlegen

Die Batterie dient zum Erhalt der Ansagen und Nachrichten des Anrufbeantworters bei Stromausfall. Bei einem Stromausfall oder wenn Sie das Gerät ausschalten (Netzteil aus der Steckdose gezogen) hält eine **volle** Batterie die Ansagen und Nachrichten des Anrufbeantworters bis zu 24 Stunden. Danach ist die Batterie leer und die gespeicherten Ansagen und Nachrichten gehen verloren.

Das Batteriefach befindet sich an der Unterseite des Gerätes.

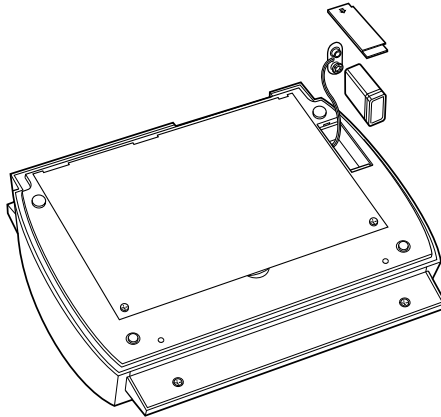

- 1 Ziehen Sie den Batteriefachdeckel nach hinten vom Gerät ab.
- 2 Entfernen Sie den Schutzstreifen von den Anschlußpolen der mitgelieferten 9 Volt Blockbatterie.
- 3 Ziehen Sie vorsichtig den Batterie-Anschlußstecker etwas aus dem Fach heraus, und schließen Sie die mitgelieferte Batterie an. Der Anschlußstecker paßt nur in der richtigen Lage auf die Batterie.
- 4 Legen Sie die Batterie vorsichtig in das Fach ein, und schieben Sie den Deckel vorsichtig wieder bis zum Anschlag in das Gerät.

Anschließen

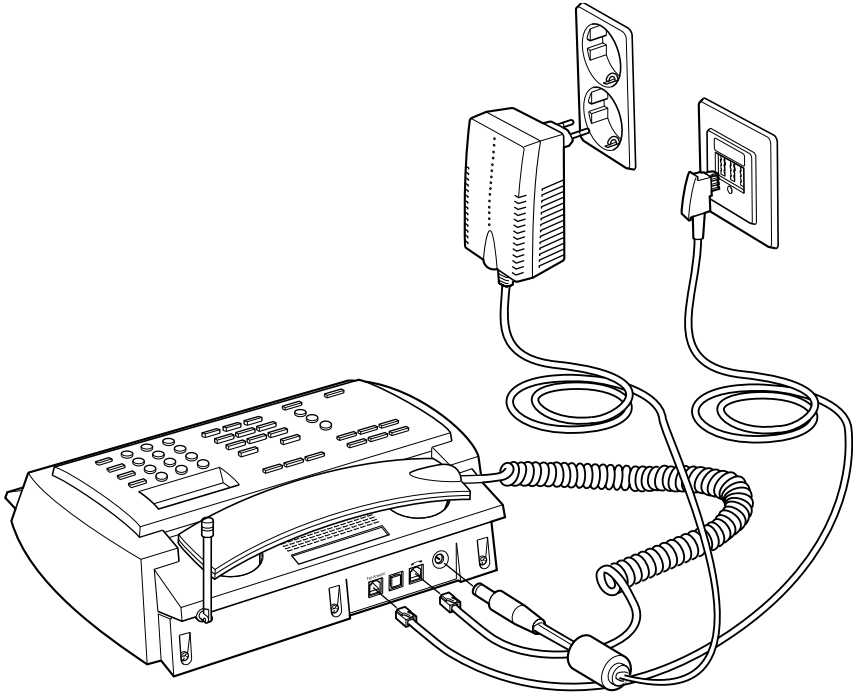

Telefonhörer installieren

- 1 Nehmen Sie die Spiralschnur und den Telefonhörer.
- 2 Am unteren Ende des Hörers sehen Sie eine kleine Buchse. An der Spiralschnur sehen Sie zwei Stecker. Stecken Sie einen dieser Stecker in die Buchse am Hörer. Der Stecker paßt nur in der richtigen Lage in die Buchse und rastet mit einem deutlichen Klicken ein.
- 3 Stecken Sie den zweiten Stecker der Schnur in die Buchse 6 „“ an der Rückseite des Fernkopierers.

Telekommunikationsanschluß

- 1 Nehmen Sie die Telefonschnur. Auf einer Seite ist ein kleiner transparenter Stecker („Western-Stecker“); auf der anderen Seite ist ein größerer schwarzer TAE-Stecker montiert.
- 2 Stecken Sie den kleinen transparenten Stecker in die Buchse 7 „Tel.-Anschl.“; der kleine Hebel muß nach oben weisen. Der Stecker rastet mit einem deutlichen Klicken ein. (Um den Stecker wieder herauszuziehen, drücken Sie den kleinen Hebel leicht herunter.)
- 3 Stecken Sie den schwarzen TAE-Stecker ohne Gewalt in die TAE-N-Telefonanschlußdose.

Bitte beachten Sie:

Der TAE-Stecker ist durch eine Codier-Leiste gegen falsches Einstecken gesichert und paßt nur in die „N“-Buchse.

Sofern die Dose mehrere Buchsen hat, gehört der Stecker in die mit „N“ gekennzeichnete Buchse.

Anschlußvarianten

Durch die im T-Fax 301 CT integrierte aktive Faxweiche können Sie diesen Fernkopierer problemlos mit anderen Telekommunikationsgeräten kombinieren.

Externes Telefon

Sofern Sie ein weiteres Telefon anschließen möchten, muß dieses **hinter** dem T-Fax 301 CT angeschlossen werden, damit ein Fax-Anruf gegebenenfalls vom T-Fax 301 CT erkannt und übernommen werden kann.

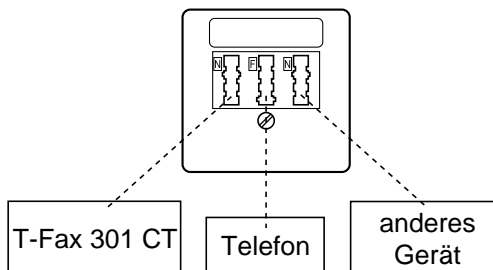

Tk-Anlagen und automatische Umschalter

Bei Tk-Anlagen **mit** Durchwahl sollten Sie den T-Fax 301 CT normal an einer Nebenstelle anschließen und die Durchwahlnummer als Fax-Anschluß deklarieren.

Bei Tk-Anlagen **ohne** Durchwahl und bei automatischen Umschaltern sollten Sie den T-Fax 301 CT **vor** der Tk-Anlage bzw. **vor** dem Umschalter anschließen. Der T-Fax 301 CT übernimmt dann Fax-Anrufe automatisch, gleichgültig an welcher Nebenstelle der Anruf beantwortet wurde.

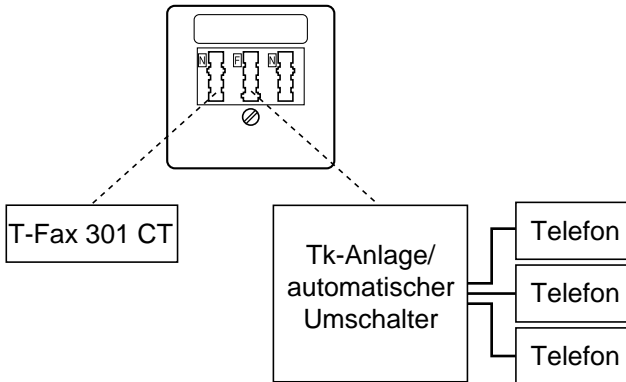

Netzanschluß

Bitte beachten Sie:

Der Fernkopierer hat keinen Netzschalter. Um den T-Fax 301 CT vom Netz zu trennen, ziehen Sie das Netzteil aus der Netzsteckdose. Darum muß die Netzsteckdose stets frei zugänglich sein.

- 1 Nehmen Sie das Netzteil für den Fernkopierer zur Hand. An dem fest installierten Kabel befindet sich ein Stecker. Stecken Sie diesen Stecker in die Anschlußbuchse **5** „24 V“ an der Rückseite des T-Fax 301 CT.
- 2 Stecken Sie das Netzteil mit dem Stecker in die Netzsteckdose (230 Volt Wechselspannung/50 Hz, Absicherung 10 Ampere).

Bitte beachten Sie:

Sorgen Sie dafür, daß die Lüftungsschlitze des Netzteils stets frei bleiben — decken Sie das Netzteil nicht ab, und schützen Sie es vor Staub. Das Netzteil erwärmt sich während des Betriebs etwas.

Damit ist der Fernkopierer eingeschaltet. Neben der Betriebsart-Taste **34** [Betrieb] leuchtet die rote Lampe „Tel“ auf.

Nach der Installation können Sie zwei kurze Funktionstests durchführen:

- 1 Erstellen Sie eine Kopie (siehe Seite 90). Fast alle internen Gerätefunktionen werden beim Kopieren benutzt.
- 2 Drücken Sie die Taste **22** [⏏/Ruf].
Die Lampe **33** „On Line“ sollte aufleuchten, auf dem Anzeigefeld erscheint „NUMMER WÄHLEN“, und aus dem Lautsprecher sollten Sie den Wählton hören. Drücken Sie nochmals die Taste **22** [⏏/Ruf], damit der T-Fax 301 CT wieder „auflegt“.

Sollte einer dieser Tests nicht einwandfrei funktionieren, überprüfen Sie bitte die gesamte Installation, und fahren Sie erst fort, wenn das Ergebnis positiv ausfällt.

Einstellungen

Nachdem Sie den Fernkopierer installiert haben, sind einige Einstellungen notwendig. Bevor Sie jedoch damit beginnen, sollten Sie die nachfolgenden Hinweise zur Bedienung des Gerätes studieren.

Hinweise für Eingaben

Bei allen Eingaben haben einige Tasten des Bedienfeldes **2** besondere Funktionen:

- **Stopptaste 29 [Stop]:** Mit dieser Taste können Sie grundsätzlich alle Funktionen abbrechen. Sollten Sie ein falsches Untermenü angewählt haben, kommen Sie bei jedem Drücken der Stopptaste in das jeweils übergeordnete Menü zurück, bis Sie das Gerät schließlich wieder in den Ruhezustand schalten.

Um eine Eingabe abzubrechen, drücken Sie die Stopptaste. Damit ist die Eingabe abgebrochen, und die ursprüngliche Einstellung bleibt erhalten.

- **Funktionstaste 19 [Funktion]:** Mit dieser Taste rufen Sie aus dem Ruhezustand heraus das Funktionsmenü auf und können – nach Drücken der Taste **17 [Bestätigen]** – durch wiederholtes Drücken durch die Menüpunkte „blättern“.
- **Pfeiltaste 16 [◀/▢-/ Korrigieren]:** Bei Eingaben können Sie mit dieser Taste den Cursor („Schreibmarke“) nach links steuern, um ein eingegebenes Zeichen zu korrigieren. Wenn Sie hierbei über das Ende der Eingabe hinausgehen, wird die gesamte Eingabezeile gelöscht.
- **Taste 17 [Bestätigen]:** Mit dieser Taste bestätigen Sie die eingegebenen Daten bzw. rufen im Menüsystem das angewählte Untermenü auf.
- **Pfeiltaste 18 [▢ + ▶/Auswählen]:** Mit dieser Taste wählen Sie innerhalb eines Menüpunktes die vorgegebenen Optionen aus.

Bei Eingaben von Ziffern und Buchstaben können Sie mit dieser Taste den Cursor („Schreibmarke“) nach rechts steuern, um ein eingegebenes Zeichen zu korrigieren. Wenn Sie hierbei über das Ende der Eingabe hinausgehen, erscheint der Cursor wieder unter dem ersten Zeichen.

Eingabe von Buchstaben, Ziffern und Sonderzeichen

Bei einigen Einstellungen ist die Eingabe von Buchstaben möglich (z.B. die Kennung oder der Name einer Namenswahlnummer). Die Buchstaben geben Sie mit den Zifferntasten **25** [1 bis 0] ein.

Bei wiederholtem Betätigen einer Zifferntaste werden die ihr in der folgenden Tabelle zugeordneten Zeichen nacheinander in das Anzeigefeld geholt. Wird das gewünschte Zeichen angezeigt, warten Sie ca. eine Sekunde, bis der Cursor auf die nächste Position rückt.

Tastenbelegung

Taste	Belegung
1	. : ? () [] 1 „ i ÷
2	A B C Ä Å Æ Ç a b c ä å æ ç 2
3	D E F d e f 3
4	G H I g h i 4
5	J K L j k l 5
6	M N O Ñ Ö F m n o ñ ö f 6
7	P Q R S p q r s 7
8	T U V Ü t u v ü 8
9	W X Y Z w x y z 9
0	+ - ! / % * 0

Das Funktionsmenü

Durch Drücken der Taste **19** [Funktion] rufen Sie das Funktionsmenü auf. Im Anzeigefeld erscheint die Meldung:

FUNKTIONEN

Geben Sie nun über die Zifferntasten **25** [1 bis 0] die einstellige Nummer des gewünschten Hauptmenüs ein, und drücken Sie die Taste **17** [Bestätigen]. Rufen Sie mit der Taste **19** [Funktion] die Menüpunkte nacheinander auf, und wechseln Sie mit der Taste **17** [Bestätigen] in das zu dem Menüpunkt zugeordnete Untermenü

oder

Geben Sie über die Zifferntasten **25** [1 bis 0] die zweistellige Nummer des gewünschten Untermenüs ein, und drücken Sie die Taste **17** [Bestätigen].

Einen Übersichtsplan des Menüsystems finden Sie auf den letzten Seiten dieses Buches.

Wird die Bedienung für mehr als 2 Minuten unterbrochen (keine Tastenbetätigung), schaltet das Gerät automatisch in den Ruhezustand zurück.

Grundeinstellungen

Bevor Sie Ihren neuen Fernkopierer in Betrieb nehmen, müssen Sie einige Grundeinstellungen vornehmen:

- Eingabe der Gerätekennung
- Eingabe der Zusatzkennung
- Stellen der internen Uhr.

Sofern Sie den T-Fax 301 CT an einer Nebenstellenanlage betreiben, beachten Sie auch den Abschnitt „Betrieb an Tk-Anlagen“, Seite 20.

Geräteerkennung eingeben

Die Geräteerkennung ist die Rufnummer Ihres Telefonanschlusses. Als Zusatzkennung wird Ihr Name oder der Firmenname eingegeben. Beim Senden von Vorlagen erscheint beim Empfänger im Anzeigefeld und am oberen Rand der Empfangskopien Ihre Geräteerkennung. Als Geräteerkennung geben Sie die Rufnummer Ihres Fernkopierers in internationaler Schreibweise ein: Internationale Kennziffer, nationale Vorwahl, Rufnummer.

Beispiel: Eine Rufnummer in Hamburg: „+ 49 40 123456“
„+49“ Kennziffer Deutschland
„40“ Vorwahl Hamburg (040) ohne führende Null
„123456“ die Rufnummer

- 1 Drücken Sie die Taste **19** [Funktion].

FUNKTIONEN

- 2 Drücken Sie die Zifferntasten [4] und [4].

44 KENNUNG

- 3 Drücken Sie die Taste **17** [Bestätigen]. Falls bereits eine Rufnummer gespeichert war, erscheint diese im Anzeigefeld. Wollen Sie eine neue Rufnummer eingeben, drücken Sie die Pfeiltaste **16** [◀◻-/Korrigieren]. Die alte Rufnummer wird gelöscht.

KENNUNG EINGEBEN

- 4 Geben Sie die Geräteerkennung (siehe oben) Ihres Fernkopierers über die Zifferntasten **25** [1 bis 0] ein. Drücken Sie die Taste **21** [INT], um als erstes Zeichen ein „+“ einzugeben. Leerstellen fügen Sie mit der Pfeiltaste **18** [◻+▶/Auswählen] ein. Die Geräteerkennung kann bis zu 20 Stellen lang sein.

- 5 Drücken Sie zum Abschluß die Taste **17** [Bestätigen]. Im Anzeigefeld erscheint:

AUSW.FERTIG: JA

- 6a Möchten Sie weitere Einstellungen vornehmen, wählen Sie mit der Pfeiltaste **18** rechts [**⏪** + **▶**/Auswählen] die Einstellung „NEIN“ und drücken die Taste **17** [Bestätigen]. Der nächste Menüpunkt „45 ZUSATZKENNUNG“ wird angezeigt.
- 6b Möchten Sie keine weiteren Einstellungen vornehmen, drücken Sie die Taste **17** [Bestätigen], damit der T-Fax 301 CT in den Ruhezustand zurückkehrt.

02-02-97 18:00

Zusatzkennung eingeben

Die Geräteerkennung wird um die Zusatzkennung ergänzt. Als Zusatzkennung geben Sie Ihren Firmen- oder Nachnamen ein. Der Name kann bis zu 20 Stellen lang sein. Sie können Großbuchstaben, Ziffern sowie einige Sonderzeichen benutzen (siehe Tabelle auf Seite 15). Die Zusatzkennung wird neben der Geräteerkennung (Rufnummer) auf den an der Gegenstelle eingehenden Empfangskopien ausgedruckt.

- 1 Drücken Sie die Taste **19** [Funktion].
- 2 Drücken Sie die Zifferntasten [4] und [5].
- 3 Drücken Sie die Taste **17** [Bestätigen]. Falls bereits ein Name gespeichert war, erscheint dieser im Anzeigefeld. Wollen Sie einen neuen Namen eingeben, drücken Sie die Pfeiltaste **16** [**⏪** **⏩** /Korrigieren]. Der alte Name wird gelöscht.
- 4 Geben Sie die Zusatzkennung (siehe oben) über die Zifferntasten **25** [1 bis 0] ein (siehe „Eingabe von Buchstaben, Ziffern und Sonderzeichen“, Seite 15). Die Zusatzkennung kann bis zu 20 Stellen lang sein.

FUNKTIONEN

45 ZUSATZKENNUNG

NAME EINGEBEN

- 5 Drücken Sie zum Abschluß die Taste **17** [Bestätigen]. Im Anzeigefeld erscheint:

AUSW.FERTIG: JA

- 6a Möchten Sie weitere Einstellungen vornehmen, wählen Sie mit der Pfeiltaste **18** rechts [◀ + ▶/Auswählen] die Einstellung „NEIN“ und drücken die Taste **17** [Bestätigen]. Der nächste Menüpunkt „46 WAHLVERFAHREN“ wird angezeigt.

- 6b Möchten Sie keine weiteren Einstellungen vornehmen, drücken Sie die Taste **17** [Bestätigen], damit der T-Fax 301 CT in den Ruhezustand zurückkehrt.

02-02-97 18:05

Uhr stellen

Mit Hilfe dieser Funktion stellen Sie das Datum und die Uhrzeit der internen Uhr. Datum und Uhrzeit werden beim Versenden von Vorlagen beim Empfänger ausgedruckt, und außerdem werden die zeitversetzten Funktionen von der internen Uhr gesteuert. Das Einstellen kann nötig sein nach einem Netzausfall, oder bei der Umstellung von Sommer/Winterzeit.

- 1 Drücken Sie die Taste **19** [Funktion].

FUNKTIONEN

- 2 Drücken Sie die Zifferntasten [4] und [2].

42 DATUM/ZEIT

- 3 Drücken Sie die Taste **17** [Bestätigen]. Im Anzeigefeld wird die gespeicherte Uhrzeit angezeigt. Unter der ersten Stelle steht der Cursor.

02-02-97 18:06

- 4 Geben Sie über die Zifferntasten **25** [1 bis 0] jeweils zwei Ziffern für Tag, Monat und Jahr sowie für Stunde und Minuten ein.

27-09-97 13:56

- 5 Drücken Sie zum Abschluß die Taste **17** [Bestätigen]. Im Anzeigefeld erscheint:

AUSW.FERTIG: JA

- 6a Möchten Sie weitere Einstellungen vornehmen, wählen Sie mit der Pfeiltaste **18** rechts [**⏪** + **▶**/Auswählen] die Einstellung „NEIN“ und drücken die Taste **17** [Bestätigen]. Der nächste Menüpunkt wird angezeigt.
- 6b Möchten Sie keine weiteren Einstellungen vornehmen, drücken Sie die Taste **17** [Bestätigen], damit der T-Fax 301 CT in den Ruhezustand zurückkehrt.

27-09-97 13:57

Betrieb an Tk-Anlagen

Für den Betrieb an Tk-Anlagen (Nebenstellenanlagen) muß das Wahlverfahren und das Belegen der Amtsleitung auf die Tk-Anlage abgestimmt werden. Nur so kann der T-Fax 301 CT Teilnehmer im öffentlichen Telefonnetz erreichen.

Wahlverfahren einstellen

Werkseitig ist der T-Fax CT auf das Tonwahlverfahren (MFV) eingestellt, wie in der Regel für das öffentliche Telefonnetz an Hauptanschlüssen und in Tk-Anlagen erforderlich.

In älteren Tk-Anlagen und an einigen Hauptanschlüssen können Sie nur die Impulswahl (IWV) einsetzen. Im Zweifelsfall fragen Sie bei Ihrem T-Kundenzentrum oder beim Kundendienst Ihrer Tk-Anlage nach.

Das Wahlverfahren stellen Sie wie folgt ein:

- 1 Drücken Sie die Taste **19** [Funktion].

FUNKTIONEN

- 2 Drücken Sie die Zifferntasten [4] und [6].

46 WAHLVERFAHREN

- 3 Drücken Sie die Taste **17** [Bestätigen].

WAHL: MFV

- 4 Stellen Sie mit der Pfeiltaste **18** rechts [**⏪** + **▶**/Auswählen] das gewünschte Wahlverfahren ein.

WAHL: IWV

5 Drücken Sie zum Abschluß die Taste **17** [Bestätigen]. Im Anzeigefeld erscheint:

AUSW.FERTIG: JA

6a Möchten Sie weitere Einstellungen vornehmen, wählen Sie mit der Pfeiltaste **18** rechts [◀ + ▶/Auswählen] die Einstellung „NEIN“ und drücken die Taste **17** [Bestätigen]. Der nächste Menüpunkt wird angezeigt.

6b Möchten Sie keine weiteren Einstellungen vornehmen, drücken Sie die Taste **17** [Bestätigen], damit der T-Fax 301 CT in den Ruhezustand zurückkehrt.

27-09-97 13:57

Bitte beachten Sie:

Wenn Sie das Impulswahlverfahren (IWV) eingestellt haben, können Sie nach der Wahl temporär auf Tonwahl umschalten, um z.B. Sonderfunktionen eines Anrufbeantworters oder einer Fax-Mailbox zu steuern (siehe Abschnitt „Automatische Wahl mit den Zifferntasten“, Seite 69). Drücken Sie dazu nach dem Wählen die Zifferntaste [*].

Amtsholung einstellen

In Tk-Anlagen kann die Amtsholung erfolgen durch:

- Die Funktion „ERDTASTE“
- Die Funktion „FLASH“
- Die Funktion „ZIFFER“ (eine, zwei oder drei Ziffern)

Im Zweifelsfalle fragen Sie den Kundendienst Ihrer Tk-Anlage.

Die Einstellung am T-Fax 301 CT nehmen Sie wie folgt vor:

1 Drücken Sie die Taste **19** [Funktion].

FUNKTIONEN

2 Drücken Sie die Zifferntasten [4] und [7].

47 TK-ANLAGE

3 Drücken Sie die Taste **17** [Bestätigen].

TK-A: AUS

4 Wählen Sie die gewünschte Einstellung mit der Pfeiltaste **18** rechts [◀+▶/Auswählen]:

- Aus** Der T-Fax 301 CT ist an einen Hauptanschluß angeschlossen.
- ERD** Der T-Fax 301 CT ist an eine Tk-Anlage angeschlossen, die Amtsholung erfolgt über die Funktion „ERDTASTE“.
- FLASH** Die Amtsholung erfolgt über die Funktion „FLASH“.
- 1,2,3 ZIFF** Die Amtsholung erfolgt über die Funktion „ZIFFER“ (eine, zwei oder drei Ziffern).

5 Drücken Sie die Taste **17** [Bestätigen].

AUSW.FERTIG: JA

6a Falls Sie die Funktion Tk-Anlage mit „Aus“ ausgeschaltet, oder die Funktion „ERD“ oder „FLASH“ gewählt haben, ist die Eingabe nun beendet (weiter mit Schritt 7).

6b Bei Wahl der Funktion „ZIFFER“ erscheint im Anzeigefeld:

TK-A: 0

Geben Sie nun über die Zifferntasten **25** [1 bis 0] die Ziffer(n) zur Amtsholung ein, und drücken Sie die Taste **17** [Bestätigen].

AUSW.FERTIG: JA

7a Möchten Sie weitere Einstellungen vornehmen, wählen Sie mit der Pfeiltaste **18** rechts [◀+▶/Auswählen] die Einstellung „NEIN“ und drücken die Taste **17** [Bestätigen]. Der nächste Menüpunkt wird angezeigt.

7b Möchten Sie keine weiteren Einstellungen vornehmen, drücken Sie die Taste **17** [Bestätigen], damit der T-Fax 301 CT in den Ruhezustand zurückkehrt.

27-09-97 13:57

Hinweise zum Wählen

Um beim Eingeben einer Rufnummer die Amtsleitung der Tk-Anlage zu belegen, müssen Sie zuerst die Taste **24** [R/Amt] drücken. Im Anzeigefeld erscheint dann der Buchstabe „R“. Das bedeutet: An dieser Stelle belegt der T-Fax 301 CT die Amtsleitung und wartet auf den Wählton. Dann wählt das Gerät die Rufnummer.

Beispiel:

Amtsbelegung in der Tk-Anlage: 91
Zu wählende Faxnummer: 0755 1234567

Beim Versenden einer Vorlage sind dann folgende Tasten zu drücken:

Taste **24** [R/Amt] Amtsleitung belegen und Wählton abwarten
07551234567 die Rufnummer

Beim Programmieren einer Rufnummer als Ziel- oder Namenswahl (siehe Seite 40) müssen Sie ebenfalls beim Eingeben der Rufnummer die Taste **24** [R/Amt] drücken, damit auch hier die Amtsleitung ordnungsgemäß belegt werden kann.

Signaltaste

Die Taste **24** [R/Amt] ist die Signaltaste (auch Flash- oder Erdtaste genannt) des T-Fax 301 CT, mit der Sonderfunktionen in Tk-Anlagen ausgeführt werden. Bei einigen Tk-Anlagen wird mit dieser Taste die Amtsleitung belegt.

Die Signaltaste des T-Fax 301 CT kann als Erdtaste oder als Flash-Taste eingestellt werden. Welche dieser Einstellungen Sie benötigen, entnehmen Sie bitte der Gebrauchsanleitung Ihrer Tk-Anlage.

Betreiben Sie Ihren T-Fax 301 CT nicht in einer Tk-Anlage, können Sie mit der Signaltaste die Funktionen des T-Net nutzen. In diesem Fall stellen Sie diese Option auf „FLASH“ ein. Näheres zu den Funktionen des T-Net erfahren Sie in Ihrem T-Punkt.

Am T-Fax 301 CT nehmen Sie die Einstellung wie folgt vor:

1 Drücken Sie die Taste **19** [Funktion].

FUNKTIONEN

2 Drücken Sie die Zifferntasten [5] und [6].

56 HALTEFUNKTION

3 Drücken Sie die Taste **17** [Bestätigen].

HALTEFUNK. : ERDE

4 Wählen Sie die gewünschte Einstellung mit der Pfeiltaste **18** rechts [↵ + ▶/Auswählen]:

ERDE Taste **24** [R/Amt] = Erdtaste

FLASH Taste **24** [R/Amt] = Flash-Taste

(Werkseinstellung: FLASH)

5 Drücken Sie die Taste **17** [Bestätigen].

AUSW.FERTIG: JA

6a Möchten Sie weitere Einstellungen vornehmen, wählen Sie mit der Pfeiltaste **18** rechts [↵ + ▶/Auswählen] die Einstellung „NEIN“ und drücken die Taste **17** [Bestätigen]. Der nächste Menüpunkt wird angezeigt.

6b Möchten Sie keine weiteren Einstellungen vornehmen, drücken Sie die Taste **17** [Bestätigen], damit der T-Fax 301 CT in den Ruhezustand zurückkehrt.

27-09-97 13:57

Die Faxweiche

Die Faxweiche erkennt automatisch, ob es sich bei einer Verbindung um ein Telefongespräch oder eine Faxübertragung handelt. Die Faxweiche kann in drei verschiedenen Betriebsarten arbeiten:

- Tel Manueller Telefon- und Faxbetrieb
- Tel/Fax Manueller Telefonbetrieb mit automatischem Faxempfang
- AB/Fax Anrufbeantworter mit automatischem Faxempfang

In jeder dieser Betriebsarten können Sie telefonieren sowie Vorlagen senden, empfangen und kopieren.

Um von einer Betriebsart in eine andere zu wechseln, drücken Sie die Taste **34** [Betrieb]. Bei jedem Tastendruck wird die nächste Betriebsart ausgewählt, und die entsprechende Anzeige leuchtet auf.

Bitte beachten Sie:

Die Betriebsart „AB/Fax“ können Sie erst einstellen, nachdem Sie Ihre Ansagetexte aufgenommen haben (siehe Seite 95). Sollten Sie versucht haben, die Betriebsart „AB/Fax“ einzustellen, obwohl noch keine Ansagen aufgenommen wurden, erscheint in der Anzeige die Meldung „Aufnehmen?“. Sie können jetzt einen Ansagetext aufzeichnen oder – wenn Sie das nicht möchten – die Taste **12** [Stop] drücken; der T-Fax 301 CT schaltet dann zurück in die Betriebsart „Tel“.

Betriebsart „Tel“

Ihr T-Fax 301 CT verhält sich wie ein Telefon. Bei einem Anruf hören Sie das Klingelsignal und nehmen den Hörer ab. Kommt der Anruf von einem Fernkopierer, hören Sie einen Pfeifton. Um die Faxnachricht zu empfangen, drücken Sie einfach die Taste **31** [Start/Kopie] und legen den Hörer auf. Die Faxnachricht wird automatisch empfangen.

Betriebsart „Tel/Fax“

In dieser Betriebsart empfängt der T-Fax 301 CT Faxnachrichten automatisch. Dabei können Sie einstellen, nach wie vielen Ruftönen der Fernkopierer die Telefonleitung belegt.

Oder Sie stellen den Automatikmodus „AUTO“ ein: Dann klingelt der T-Fax 301 CT (ebenso wie das schnurlose Telefon) nur, wenn keine Faxübertragung stattfindet — der Anrufer also mit Ihnen sprechen möchte. Nur falls ein externes Telefon angeschlossen ist, klingelt dieses normal bei jedem Anruf.

So stellen Sie ein, wie sich der T-Fax 301 CT in der Betriebsart „Tel/Fax“ bei einem Anruf verhält:

1 Drücken Sie die Taste **19** [Funktion].

FUNKTIONEN

2 Drücken Sie die Zifferntasten [7] und [1].

71 FAX RUFZÄHLER

3 Drücken Sie die Taste **17** [Bestätigen].

RUFZÄHLER: 2

4 Mit der Pfeiltaste **18** rechts [☒ + ▶/Auswählen] können Sie nun einstellen, wie sich der T-Fax 301 CT in der Betriebsart „Tel/Fax“ bei einem Anruf verhalten soll:

1-8 Anzahl der Ruftöne, nach denen der T-Fax 301 CT den Anruf annimmt und sofort auf Faxempfang schaltet.

AUTO Der T-Fax 301 CT nimmt den Anruf sofort an und prüft, oder der Ruf von einem Fernkopierer kommt. Der Anrufer hört dabei die automatische Ansage „Bitte warten“. Nur, wenn keine Fax-Übertragung erfolgt, klingelt der T-Fax 301 CT.

Bitte beachten Sie:

Bei der Einstellung „**AUTO**“ wird bei Anruf die Verbindung sofort hergestellt, daher beginnt die Gebührenpflicht für den Anrufer bereits, während der T-Fax 301 CT noch klingelt. Falls Sie den Anruf dann nicht annehmen, muß der Anrufer trotzdem bezahlen!

- 5 Drücken Sie die Taste **17** [Bestätigen]. Im Anzeigefeld erscheint:

AUSW.FERTIG: JA

- 6a Möchten Sie weitere Einstellungen vornehmen, wählen Sie mit der Pfeiltaste **18** rechts [⏏ + ▶/Auswählen] die Einstellung „NEIN“ und drücken die Taste **17** [Bestätigen]. Der nächste Menüpunkt wird angezeigt.

- 6b Möchten Sie keine weiteren Einstellungen vornehmen, drücken Sie die Taste **17** [Bestätigen], damit der T-Fax 301 CT in den Ruhezustand zurückkehrt.

27-09-97 13:57

Betriebsart „AB/Fax“

In der Betriebsart „AB (Anrufbeantworter)/Fax“ ist der integrierte Anrufbeantworter des T-Fax 301 CT eingeschaltet.

Heben Sie bei einem Anruf den Hörer ab, bevor sich der Anrufbeantworter oder Faxempfang einschalten, können Sie das Gespräch wie gewohnt entgegennehmen.

Heben Sie nicht ab, meldet sich nach der eingestellten Anzahl von Klingelzeichen der Anrufbeantworter, und der Anrufer kann eine Nachricht hinterlassen. Kommt der Anruf von einem Fernkopierer, schaltet der T-Fax 301 CT automatisch auf Faxempfang um.

Heben Sie ab, nachdem sich der Anrufbeantworter eingeschaltet hat, schaltet sich der Anrufbeantworter wieder aus, und Sie können das Gespräch wie gewohnt entgegennehmen. Falls der Anrufer bereits mit dem Aufsprechen einer Nachricht begonnen hat, wird diese Nachricht gelöscht.

Heben Sie ab, und es handelt sich um einen Fax-Anruf, brauchen Sie nur die Taste **31** [Start/Kopie] zu drücken — der T-Fax 301 CT schaltet dann auf Faxempfang um, und Sie können den Hörer wieder auflegen.

Falls die Aufnahmekapazität des Anrufbeantworters erschöpft ist, schaltet der T-Fax 301 CT automatisch auf die Betriebsart „Tel/Fax“ um, damit Faxnachrichten weiterhin empfangen werden können.

So stellen Sie ein, nach wie vielen Ruftönen der T-Fax 301 CT in der Betriebsart „AB/Fax“ die Leitung belegt:

1 Drücken Sie die Taste **19** [Funktion].

FUNKTIONEN

2 Drücken Sie die Zifferntasten [7] und [2].

72 AB RUFZÄHLER

3 Drücken Sie die Taste **17** [Bestätigen].

RUFZÄHLER: 2

4 Mit der Pfeiltaste **18** rechts [↔ + ▶/Auswählen] können Sie nun einstellen, nach wie vielen Rufzeichen der T-Fax 301 CT in der Betriebsart „AB/Fax“ einen Anruf annehmen soll.

In der Einstellung „**AUTO**“ klingelt der T-Fax 301 CT gar nicht („Ruhe vor dem Telefon“), nur das gegebenenfalls angeschlossene externe Telefon läutet (siehe auch „Anklopfen“, Seite 93).

5 Drücken Sie die Taste **17** [Bestätigen]. Im Anzeigefeld erscheint:

AUSW.FERTIG: JA

6a Möchten Sie weitere Einstellungen vornehmen, wählen Sie mit der Pfeiltaste **18** rechts [↔ + ▶/Auswählen] die Einstellung „NEIN“ und drücken die Taste **17** [Bestätigen]. Der nächste Menüpunkt wird angezeigt.

6b Möchten Sie keine weiteren Einstellungen vornehmen, drücken Sie die Taste **17** [Bestätigen], damit der T-Fax 301 CT in den Ruhezustand zurückkehrt.

27-09-97 13:57

Automatische Ansagen einstellen

Für die Betriebsart „Tel/Fax“ können Sie die Sprache der automatischen Ansage („Bitte warten“) festlegen:

1 Drücken Sie die Taste **19** [Funktion].

FUNKTIONEN

2 Drücken Sie die Zifferntasten [7] und [3].

73 AUTOM.ANSAGE

3 Drücken Sie die Taste **17** [Bestätigen].

SPRA.: DEUTSCH

4 Mit der Pfeiltaste **18** rechts [⏏ + ▶/ Auswählen] können Sie nun die gewünschte Sprache (Deutsch oder Englisch) wählen, die Ansagen ausschalten (TON = Leitungston) oder alles ausschalten (AUS).

5 Drücken Sie die Taste **17** [Bestätigen]. Im Anzeigefeld erscheint:

AUSW.FERTIG: JA

6a Möchten Sie weitere Einstellungen vornehmen, wählen Sie mit der Pfeiltaste **18** rechts [⏏ + ▶Auswählen] die Einstellung „NEIN“ und drücken die Taste **17** [Bestätigen]. Der nächste Menüpunkt wird angezeigt.

6b Möchten Sie keine weiteren Einstellungen vornehmen, drücken Sie die Taste **17** [Bestätigen], damit der T-Fax 301 CT in den Ruhezustand zurückkehrt.

27-09-97 13:57

Sonstige Einstellungen

Grundeinstellung für Auflösung beim Senden

Mit dieser Funktion bestimmen Sie die Grundeinstellung für die Auflösung beim Senden (siehe Seite 68). Bitte beachten Sie, daß eine höhere Auflösung zu langen Übertragungszeiten führen kann.

1 Drücken Sie die Taste **19** [Funktion].

FUNKTIONEN

2 Drücken Sie die Zifferntasten [6] und [1].

61 GRUND-AUFLÖS.

3 Drücken Sie die Taste **17** [Bestätigen].

AUFLÖSUNG: STD

4 Mit der Pfeiltaste **18** rechts [↵ + ▶/Auswählen] wählen Sie nun die gewünschte Auflösung: STD (Standard), FEIN oder FOTO.

5 Drücken Sie die Taste **17** [Bestätigen]. Im Anzeigefeld erscheint:

AUSW.FERTIG: JA

6a Möchten Sie weitere Einstellungen vornehmen, wählen Sie mit der Pfeiltaste **18** rechts [↵ + ▶/Auswählen] die Einstellung „NEIN“ und drücken die Taste **17** [Bestätigen]. Der nächste Menüpunkt wird angezeigt.

6b Möchten Sie keine weiteren Einstellungen vornehmen, drücken Sie die Taste **17** [Bestätigen], damit der T-Fax 301 CT in den Ruhezustand zurückkehrt.

27-09-97 13:57

Lautstärke

Mit dieser Funktion stellen Sie die Grundlautstärke für den „Tastenspieps“ (beim Drücken einer falschen Taste) und das Lauthören ein.

1 Drücken Sie die Taste **19** [Funktion].

FUNKTIONEN

2 Drücken Sie die Zifferntasten [5] und [4].

54 LAUTSTÄRKE

3 Drücken Sie die Taste **17** [Bestätigen].

LAUTSTÄRKE : 2

4 Mit der Pfeiltaste **18** rechts [⏏ + ▶/Auswählen] wählen Sie nun die gewünschte Lautstärke für den Tastenspieps und das Lauthören zwischen 1 und 8.

5 Drücken Sie die Taste **17** [Bestätigen]. Im Anzeigefeld erscheint:

AUSW.FERTIG: JA

6a Möchten Sie weitere Einstellungen vornehmen, wählen Sie mit der Pfeiltaste **18** rechts [⏏ + ▶/Auswählen] die Einstellung „NEIN“ und drücken die Taste **17** [Bestätigen]. Der nächste Menüpunkt wird angezeigt.

6b Möchten Sie keine weiteren Einstellungen vornehmen, drücken Sie die Taste **17** [Bestätigen], damit der T-Fax 301 CT in den Ruhezustand zurückkehrt.

27-09-97 13:57

Bitte beachten Sie:

Wenn der Lautsprecher eingeschaltet ist, können Sie die Lautstärke einfach mit den Pfeiltasten **16** [⏏ -] und **18** [⏏ +] einstellen.

Lautstärke der Telefonklingel

Mit dieser Funktion stellen Sie die Lautstärke der Telefonklingel ein.

1 Drücken Sie die Taste **19** [Funktion].

FUNKTIONEN

2 Drücken Sie die Zifferntasten [5] und [5].

55 KLINGEL

3 Drücken Sie die Taste **17** [Bestätigen].

KLINGEL: 1

4 Mit der Pfeiltaste **18** rechts [⏏ + ▶/Auswählen] wählen Sie nun die gewünschte Lautstärke für die Telefonklingel zwischen 1 und 8.

5 Drücken Sie die Taste **17** [Bestätigen]. Im Anzeigefeld erscheint:

AUSW.FERTIG: JA

6a Möchten Sie weitere Einstellungen vornehmen, wählen Sie mit der Pfeiltaste **18** rechts [⏏ + ▶/Auswählen] die Einstellung „NEIN“ und drücken die Taste **17** [Bestätigen]. Der nächste Menüpunkt wird angezeigt.

6b Möchten Sie keine weiteren Einstellungen vornehmen, drücken Sie die Taste **17** [Bestätigen], damit der T-Fax 301 CT in den Ruhezustand zurückkehrt.

27-09-97 13:57

Liste der Einstellungen

Sie können zur Kontrolle eine Liste der Einstellungen ausdrucken:

- 1 Drücken Sie die Taste **19** [Funktion].

FUNKTIONEN

- 2 Drücken Sie die Zifferntasten [3] und [1].

31 EINSTELLUNGEN

- 3 Drücken Sie die Taste **17** [Bestätigen].

DRUCKE

Die Liste wird ausgedruckt.

- 4 Drücken Sie dreimal die Taste **29** [Stop],
damit der T-Fax 301 CT in den Ruhezustand
zurückkehrt.

27-09-97 13:57

EINSTELLUNGEN

DATUM/ZEIT: 03-09-97 13:44
KENNUNG : +49 40 1234567
NAME : MUSTERMANN KG

(EINSTELLUNGEN)

43 STD. PASSWORD
46 WAHLVERFAHR. MFV
47 TK-ANLAGE AUS

(TEL.OPTIONEN)

51 DIREKTRUF AUS
52 RAUMÜBERWACH. AUS
53 SPERRE AUS
54 LAUTSTÄRKE 4
55 KLINGEL 4
56 HALTEFUNKTION FLASH

(FAX OPTIONEN)

61 GRUND-AUFLÖS. STANDARD
62 FERNZUGRIFF AUS
63 AUTOR. EMPFANG AUS
64 KOPFZEILE AN
65 FUSSZEILE AUS
66 KOMM. BERICHT FEHLER

(FAXWEICHE)

71 FAX-RUFZÄHL AUTO
72 AB-RUFZÄHL. AUTO
73 AUTOM. ANSAGE DEUTSCH

(ANRUFBEANTWORTER)

81 AUFNAHMEZEIT AUTO
82 FERNABFRAGE 0000
83 AB-ANSAGE ANS1
84 ANKLOPFEN AUS
85 WEITERLEITEN AUS

Gerät sperren

Sie können den T-Fax 301 CT gegen unbefugte Benutzung sperren. Dazu stehen drei Sperrstufen zur Auswahl:

- SEL. INTERNATIONAL Internationale Verbindungen gesperrt (Vorwahl „00“)
- SEL. FERN Ferngespräche gesperrt (Vorwahl „0“)
- ALLE Alle abgehenden Verbindungen gesperrt

Wenn eine Sperrstufe aktiviert ist, nimmt der T-Fax 301 CT entsprechende Rufnummern nicht mehr an. Die Sperre gilt auch für das Mobilteil.

Sperre ein- und ausschalten

- 1 Drücken Sie die Taste **19** [Funktion].
- 2 Drücken Sie die Zifferntasten [5] und [3].
- 3 Drücken Sie die Taste **17** [Bestätigen].
- 4 Mit der Pfeiltaste **18** rechts [↵ + ▶/Auswählen] können Sie nun die Sperre ein- oder ausschalten:

AUS Sperre ausgeschaltet
SEL. Sperre für nationale und internationale Verbindungen eingeschaltet
ALLE Sperre für alle Verbindungen eingeschaltet
- 5 Drücken Sie die Taste **17** [Bestätigen].
- 6 Wenn Sie die Sperre eingeschaltet haben („SEL.“ oder „ALLE“), müssen Sie über die Zifferntasten **25** [1 bis 0] einen vierstelligen Code eingeben.

Nach Eingabe des Codes erscheint in der Anzeige:

Geben Sie den vierstelligen Code erneut ein.

INTERNATIONAL

6a Haben Sie die Sperre für nationale und internationale Verbindungen eingeschaltet („SEL.“), wählen Sie nun mit der Pfeiltaste **18** rechts [⏏ + ►/Auswählen] die gewünschte Sperrstufe „INTERNATIONAL“ oder „FERN“ (siehe oben) aus. Drücken Sie die Taste **17** [Bestätigen].

7 Im Anzeigefeld erscheint:

AUSW.FERTIG: JA

8a Möchten Sie weitere Einstellungen vornehmen, wählen Sie mit der Pfeiltaste **18** rechts [⏏ + ►/Auswählen] die Einstellung „NEIN“ und drücken die Taste **17** [Bestätigen]. Der nächste Menüpunkt wird angezeigt.

8b Möchten Sie keine weiteren Einstellungen vornehmen, drücken Sie die Taste **17** [Bestätigen], damit der T-Fax 301 CT in den Ruhezustand zurückkehrt.

27-09-97 13:57

Bitte beachten Sie:

Bitte merken Sie sich den vierstelligen Code, den Sie zum Sperren des Geräts eingegeben haben, damit Sie die Sperre später wieder aufheben können.

Direktruf

Mit dieser Funktion können Sie den T-Fax 301 CT so einstellen, daß er beim Abheben des Hörers oder beim Drücken einer beliebigen Taste automatisch eine zuvor eingegebene Rufnummer wählt.

Diese Funktion wird auch als „Babyruf“ oder „Notruf“ bezeichnet. Falls Sie beispielsweise für einen Besuch das Haus verlassen und ein Kind oder eine hilflose Person zurückbleibt, können Sie die Telefonnummer eingeben, unter der Sie zu erreichen sind. Sollte daheim etwas passieren, braucht nur jemand am T-Fax 301 CT eine Taste (nur nicht die Taste [Funktion]) zu drücken, um mit Ihnen Kontakt aufzunehmen.

Bitte beachten Sie:

- Der Direktruf gilt nicht für das Mobilteil – dieses funktioniert wie gewohnt.
- Die Direkt-Rufnummer muß eine zuvor im Namenswahlverzeichnis (siehe Seite 43) abgespeicherte Rufnummer sein.

1 Drücken Sie die Taste **19** [Funktion].

FUNKTIONEN

2 Drücken Sie die Zifferntasten [5] und [1].

51 DIREKTRUF

3 Drücken Sie die Taste **17** [Bestätigen].

DIREKTRUF: AUS

Falls Sie nun den Fehlerton hören („piep-piep-piep“), wurde noch keine Rufnummer in das Namenswahlverzeichnis eingetragen. Brechen Sie den Vorgang mit der Taste **29** [Stop] ab, und speichern Sie die gewünschte Rufnummer als Namenswahl, wie auf Seite 43 beschrieben. Stellen Sie dann den Direktruf neu ein.

4 Mit der Pfeiltaste **18** rechts [⇨ + ▶/Auswählen] können Sie nun den Direktruf ein- oder ausschalten.

5 Drücken Sie die Taste **17** [Bestätigen].

MELDUNG: ANS2

- 6 Wählen Sie nun mit der Pfeiltaste **18** rechts [◀ + ▶/Auswählen], welches Notsignal bei der von Ihnen zu wählenden Gegenstelle ausgegeben werden soll:

ANS2 Die Ansage 2 des Anrufbeantworters wird für ca. 60 Sekunden abgespielt.

SOS Bei der Gegenstelle ertönt ein akustisches Signal (SOS)

KEINE Die Leitung ist still.

- 8 Drücken Sie die Taste **17** [Bestätigen].

- 9a Haben Sie „SOS“ oder „KEINE“ gewählt, fahren Sie mit Schritt 10 fort.

- 9b Haben Sie „ANS2“ gewählt, und es wurde noch keine Ansage 2 aufgenommen, müssen Sie nun die Ansage sprechen: Sprechen Sie den gewünschten Text aus etwa 20 cm Abstand in das Mikrofon (das ist das kleine Loch am linken Rand des Bedienfeldes). Der T-Fax 301 CT spielt Ihnen die Ansage 2 zur Kontrolle noch einmal vor.

WIEDERG.

Falls Sie die Ansage noch ändern möchten, brechen Sie jetzt die Einstellung mit der Taste **29** [Stop] ab (viermal drücken). Sprechen Sie dann die Ansage auf, wie im Abschnitt „Ansagen aufzeichnen“ auf Seite 95 beschrieben. Stellen Sie den Direktruf dann neu ein.

- 10 Im Anzeigefeld erscheint:
Wählen Sie den gewünschten Namen aus dem Namenswahlverzeichnis, und drücken Sie die Taste **17** [Bestätigen].

NAMENSWAHL

AUSW.FERTIG: JA

11a Möchten Sie weitere Einstellungen vornehmen, wählen Sie mit der Pfeiltaste **18** rechts [**⏪** + **▶**/Auswählen] die Einstellung „NEIN“ und drücken die Taste **17** [Bestätigen]. Der nächste Menüpunkt wird angezeigt.

11b Möchten Sie keine weiteren Einstellungen vornehmen, drücken Sie die Taste **17** [Bestätigen], damit der T-Fax 301 CT in den Ruhezustand zurückkehrt.

27-09-97 13:57

Rufnummernliste

Der Fernkopierer T-Fax 301 CT bietet Ihnen zehn Zielwahl-Speicherplätze, in denen Sie jeweils eine Telefonnummer und eine Faxnummer sowie den dazugehörigen Namen speichern können.

Um eine als Zielwahl gespeicherte Rufnummer zu wählen, brauchen Sie nur die entsprechende Zielwahl-taste **26** zu drücken. Falls dabei eine Vorlage eingelegt ist, wählt der T-Fax 301 CT automatisch die Faxnummer, falls Sie den Telefonhörer abgenommen haben, wird die Telefonnummer gewählt.

Außerdem bietet Ihnen der T-Fax 301 CT etwa 30 Namenswahl-Speicherplätze, in denen Sie eine Telefon- oder Faxrufnummer sowie den dazugehörigen Namen speichern können (die genaue Anzahl von Namenswahl-Speicherplätzen ist von der Länge der einzelnen Einträge abhängig).

Um eine als Namenswahl gespeicherte Rufnummer zu wählen, brauchen Sie nur die Taste **27** [→ A] und die entsprechende Zifferntaste **25** [1 bis 0] mit dem gewünschten Anfangsbuchstaben zu drücken.

Bitte beachten Sie:

- Zu Jeder Faxrufnummer können Sie bei Bedarf auf eine Sub-Adresse gemäß dem T.30 Protokoll speichern.
- Die Ziel- und Namenswahl-Speicherplätze sind zum Speichern von Fernabfrage-Codes für Anrufbeantworter etc. nur bedingt geeignet. In der Regel werden die gespeicherten Rufnummern zu schnell gewählt, als daß sie von Anrufbeantwortern als gültige Codes erkannt werden.

Zielwahl bearbeiten

Möchten Sie eine Zielwahlnummer eingeben, ändern oder ganz löschen, gehen Sie wie folgt vor:

- 1 Drücken Sie die Taste **19** [Funktion].
- 2 Drücken Sie die Zifferntasten [4] und [1].
- 3 Drücken Sie die Taste **17** [Bestätigen].
- 4 Drücken Sie die Zielwahl taste **26**, die Sie bearbeiten möchten.
- 5 Drücken Sie die Taste **17** [Bestätigen]. Falls die Zielwahl taste bereits belegt ist, erscheint der gespeicherte Name im Anzeigefeld.
- 6a Möchten Sie die gespeicherten Daten **nicht löschen**, drücken Sie die Taste **29** [Stop]. Beginnen Sie dann nochmals mit Schritt 4, und drücken Sie eine andere Zielwahl taste.
- 6b Möchten Sie den Eintrag **ganz löschen**, drücken Sie die Pfeiltaste **16** links [◀ □ -/ Korrigieren]. Damit ist der Eintrag gelöscht. Weiter mit Schritt 14.
- 7 Über die Zifferntasten **25** [1 bis 0] können Sie nun einen Namen eingeben (siehe Eingabe von Buchstaben, Ziffern und Sonderzeichen", Seite 15).

Der Name kann bis zu 20 Zeichen lang sein.

- 8 Drücken Sie nach dem Eingeben des Namens die Taste **17** [Bestätigen].

TEL. NR. EINGEBEN

- 9 Geben Sie nun die Telefonnummer über die Zifferntasten **25** [1 bis 0] ein.

Beim Betrieb an einer Tk-Anlage müssen Sie als erstes die Amtsholung (Taste **24** [R/Amt] eingeben.

Die Telefonnummer kann bis zu 32 Zeichen lang sein.

- 10 Drücken Sie die Taste **17** [Bestätigen].

FAX NR. EINGEBEN

- 11 Geben Sie nun über die Zifferntasten **25** [1 bis 0] die Faxnummer ein.

Beim Betrieb an einer Tk-Anlage müssen Sie als erstes die Amtsholung (Taste **24** [R/Amt] eingeben.

Um der Faxrufnummer eine Sub-Adresse anzufügen, drücken Sie die Taste **21** [INT]. Im Anzeigefeld erscheint ein Schrägstrich (/). Geben Sie nun die gewünschte Sub-Adresse ein.

Die Faxnummer kann (inklusive Sub-Adresse) bis zu 32 Zeichen lang sein.

- 12 Drücken Sie die Taste **17** [Bestätigen].

WEITER EINGEBEN?

13 Drücken Sie erneut die Taste **17** [Bestätigen].

NAMENS / ZIELWAHL

14a Möchten Sie weitere Zielwahlnummern bearbeiten, wiederholen Sie die Schritte 4 bis 13.

14b Möchten Sie **keine** weiteren Zielwahlnummern eingeben, drücken Sie viermal die Taste **29** [Stop], damit der T-Fax 301 CT zum Ruhezustand zurückkehrt.

27-09-97 13:57

Zielwahl beschriften

Beschriften sie die Zielwahltasten mit den Namen Ihrer Gegenstelle auf dem Einleger die Zielwahltasten:

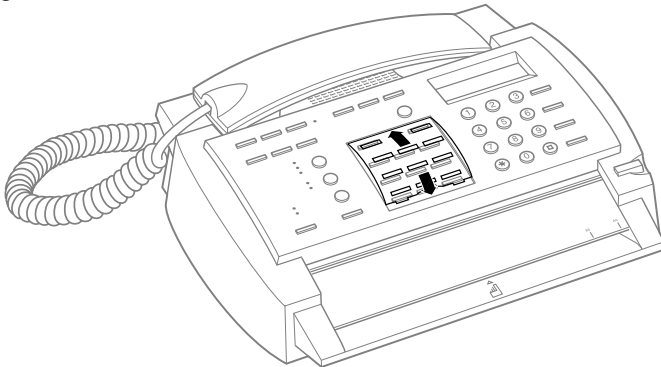

- 1 Heben sie die Abdeckung mit einem spitzen Gegenstand ab.
- 2 Beschriften Sie den Einleger mit den entsprechenden Namen (möglichst mit Bleistift).
- 3 Setzen sie die Abdeckung wieder ein.

Namenswahl bearbeiten

Möchten Sie eine Namenswahlnummer eingeben, ändern oder ganz löschen, gehen Sie wie folgt vor:

1 Drücken Sie die Taste **19** [Funktion].

FUNKTIONEN

2 Drücken Sie die Zifferntasten [4] und [1].

41 RUFNUMMERN

3 Drücken Sie die Taste **17** [Bestätigen].

NAMENS/ZIELWAHL

4 Drücken Sie die Namenswahl taste **27** [→ **A**].

NAMENSWAHL

5a Möchten Sie einen neuen Namen speichern, drücken Sie erneut die Taste **27** [→ **A**].

Weiter mit Schritt 8.

Falls der Speicher voll ist, kann eine neue Rufnummer nicht mehr aufgenommen werden. In dem Fall ertönt beim Drücken der Namenswahl taste **27** [→ **A**] ein Fehlerton. In diesem Fall müssen Sie erst einen anderen Eintrag löschen, und anschließend die Eingabe wiederholen.

—

5b Möchten Sie einen bereits gespeicherten Namen ändern, geben Sie über die Zifferntasten **25** [1 bis 0] den Anfangsbuchstaben des Namens ein.

AHLERS

Hinweis:

Haben Sie mehrere Namen mit dem gleichen Anfangsbuchstaben gespeichert, drücken Sie den Anfangsbuchstaben erneut, bis der gewünschte Name im Anzeigefeld erscheint.

ANDERSEN

6 Drücken Sie die Taste **17** [Bestätigen].

ANDERSEN

7a Möchten Sie die gespeicherten Daten **nicht löschen**, drücken Sie die Taste **29** [Stop].
Beginnen Sie dann nochmals mit Schritt 5b,
und drücken Sie den Anfangsbuchstaben des
gewünschten Namens, bis er im Anzeigefeld
erscheint.

7b Möchten Sie den Eintrag **ganz löschen**,
drücken Sie die Pfeiltaste **16** links [◀ ▢ -/
Korrigieren]. Damit ist der Eintrag gelöscht.
Weiter mit Schritt 11.

8 Über die Zifferntasten **25** [1 bis 0] können Sie
nun einen Namen eingeben (siehe Eingabe
von Buchstaben, Ziffern und Sonderzeichen”,
Seite 15).
Der Name kann bis zu 20 Zeichen lang sein.

BLOH_

8 Drücken Sie nach dem Eingeben des
Namens die Taste **17** [Bestätigen].

FAX NR. EINGEBEN

-

9 Geben Sie nun die Telefon- oder
Faxrufnummer über die Zifferntasten **25** [1 bis
0] ein.

Beim Betrieb an einer Tk-Anlage müssen Sie
als erstes die Amtsholung (Taste **24** [R/Amt]
eingeben.

Um der Faxrufnummer eine Sub-Adresse
anzufügen, drücken Sie die Taste **21** [INT].
Im Anzeigefeld erscheint ein Schrägstrich (/).
Geben Sie nun die gewünschte Sub-Adresse
ein.

Die Faxnummer kann (inklusive Sub-
Adresse) bis zu 32 Zeichen lang sein.

10 Drücken Sie die Taste **17** [Bestätigen].

WEITER EINGEBEN?

11a Möchten Sie weitere Namenswahlnummern bearbeiten, wiederholen Sie die Schritte 5 bis 10.

11b Möchten Sie **keine** weiteren Zielwahlnummern eingeben, drücken Sie viermal die Taste **29** [Stop], damit der T-Fax 301 CT zum Ruhezustand zurückkehrt.

27-09-97 13:57

Rufnummernliste drucken

Sie können die gespeicherten Rufnummern als Liste ausdrucken, beispielsweise um sie als Gedächtnisstütze am Fernkopierer aufzubewahren. Außerdem können Sie anhand dieser Liste gezielt Nummern ändern oder löschen.

Um die Rufnummernliste auszudrucken, gehen Sie wie folgt vor:

1 Drücken Sie die Taste **19** [Funktion].

FUNKTIONEN

2 Drücken Sie die Zifferntasten [3] und [2].

32 RUFNUMMERN

3 Drücken Sie die Taste **17** [Bestätigen].

DRUCKE

Die Liste wird ausgedruckt.

4 Drücken Sie nach dem Ausdrucken dreimal die Taste **29** [Stop], damit der T-Fax 301 CT wieder zum Ruhezustand zurückkehrt.

27-09-97 13:57

GESPEICHERTE RUFNUMMERN

DATUM/ZEIT : 03-10-97 15:38
KENNUNG : +49 40 1234567
NAME : MUSTERMANN KG

*** ZIELWAHL ***

NR.	NAME	TEL.NR.	FAX NR./SUB
1	MÜLLER	0555667799	0555667788
2	Muster KG	08955566633	08955566677
3	Spedition	232426	232425/1234
...			

*** NAMENSWAHL ***

NR.	NAME	TEL/FAX NR./SUB
11	Büro	5554321
12	Werkstatt	5554320
13	Lager	5554326
...		

Telefonieren

Mit Ihrem T-Fax 301 CT können Sie ganz einfach telefonieren: Nehmen Sie den Hörer ab, und geben Sie über die Zifferntasten **25** [1 bis 0] die gewünschte Rufnummer ein. Nach dem Gespräch legen Sie den Hörer wieder auf.

Sobald Sie den Telefonhörer abnehmen, leuchtet die grüne Lampe **33** „On Line“, um anzuzeigen, daß der T-Fax 301 CT die Telefonleitung belegt hat.

Hinweis:

Die grüne Lampe **33** „On Line“ leuchtet, solange der T-Fax 301 CT die Telefonleitung belegt, d.h. auch während des Sendens, Empfangens, beim Aufzeichnen von Nachrichten auf dem Anrufbeantworter oder während Telefonaten mit dem Mobilteil. Sollte also einmal das Telefonieren nicht möglich sein, vergewissern Sie sich, ob die Lampe **33** „On Line“ bereits leuchtet. Sollte dies der Fall sein, ist der T-Fax 301 CT durch eine der anderen oben genannten Aufgaben belegt.

Vorbereitete Wahl

Sie können auch zuerst die Rufnummer über die Zifferntasten **25** [1 bis 0] eingeben, und anschließend den Telefonhörer abnehmen. Sobald Sie den Hörer abnehmen, wählt der T-Fax 301 CT die angezeigte Nummer.

Freisprechen

Die Taste **22** [☒/Ruf] hat eine ähnliche Wirkung wie das Abheben des Telefonhörers:

Sie geben die Rufnummer ein und drücken die Taste **22** [☒/Ruf]. Der T-Fax 301 CT wählt die Rufnummer. Sie hören über den eingebauten Lautsprecher das Wählen mit. Sobald sich der Angerufene meldet, sprechen Sie in Richtung des Mikrofons (kleines Loch am linken Rand des Bedienfelds), oder Sie nehmen den Hörer ab und führen Ihr Gespräch. Möchten Sie das Wählen abbrechen, drücken Sie erneut die Taste **22** [☒/Ruf]. Der T-Fax 301 CT „legt auf“.

Während der Lautsprecher eingeschaltet ist, können Sie die Lautstärke mit den Pfeiltasten **16** links [◀/Korrigieren] und **18** rechts [▶/Auswählen] regeln.

Lauthören

Während Sie über den Telefonhörer des T-Fax 301 CT telefonieren, können Sie den Lautsprecher mit der Taste **22** [☎/Ruf] einschalten, um anderen Personen im Raum das Mithören zu ermöglichen. Dabei wird zum Vermeiden einer Rückkopplung (Pfeifton) die Lautstärke automatisch eingestellt.

Zum Ausschalten des Lautsprechers drücken Sie erneut die Taste **22** [☎/Ruf].

Legen Sie während des Lauthörens den Telefonhörer auf, schaltet der T-Fax 301 CT automatisch auf Freisprechen um.

Wahlwiederholung

- 1 Um die zuletzt gewählte Rufnummer erneut anzuwählen, drücken Sie die Taste **23** [●/Pause]. Im Anzeigefeld erscheint
- 2 Drücken Sie die Taste **22** [☎/Ruf] oder nehmen Sie den Hörer ab.
- 3 Der T-Fax 301 CT wählt jetzt erneut die Rufnummer.

55566677

Zielwahl

Die unter den Zielwahltasten des T-Fax 301 CT abgelegten Rufnummern (siehe Seite 40) können Sie einfach durch Drücken der entsprechenden Zielwahltaste **26** anwählen.

- 1 Drücken Sie die gewünschte Zielwahltaste **26** [1 bis 10]. Im Anzeigefeld erscheint der gespeicherte Name.

Muster KG

Haben Sie die falsche Zielwahltaste gewählt, korrigieren Sie, indem Sie die richtige Zielwahltaste drücken.

- 2 Drücken Sie die Taste **22** [⏏/Ruf] oder nehmen Sie den Hörer ab.

5554321

- 3 Der T-Fax 301 CT wählt jetzt die Rufnummer.

Namenswahl

Haben Sie im Namenswahlspeicher Telefonnummern anstatt Fax-rufnummern abgespeichert, können Sie diese auch zum Telefonieren einfach mit den Zifferntasten in alphabetischer Reihenfolge aufrufen.

- 1 Drücken Sie die Namenswahltaste **27** [→ A].

- 2 Drücken Sie die Zifferntaste **25** [1 bis 0] mit dem Anfangsbuchstaben des gewünschten Namens. Wählen Sie gegebenenfalls durch mehrmaliges Drücken der Taste den richtigen Namen aus.

MÜLLER

- 3 Sobald der gewünschte Name angezeigt wird, drücken Sie die Taste **22** [⏏/Ruf] oder nehmen Sie den Hörer ab. Im Anzeigefeld erscheint die gespeicherte Rufnummer.

5556677

- 3 Der T-Fax 301 CT wählt jetzt die angezeigte Rufnummer.

Kurzzeitig auf Tonwahl (MFV) umschalten

Ist Ihr T-Fax 301 CT auf Impulswahl eingestellt (siehe Seite 20), können Sie nach dem Aufbau einer Verbindung auf Tonwahl (MFV) umschalten, um z.B. einen Anrufbeantworter fernzusteuern oder Funktionen in einer Voice-Mailbox zu nutzen.

Drücken Sie nach dem Wählen die Taste [*]. Alle nachfolgend eingegebenen Ziffern werden nun im Tonwahlverfahren übermittelt.

Nachdem Sie den Hörer aufgelegt haben, schaltet Ihr T-Fax 301 CT wieder auf Impulswahl zurück.

Die Taste [R/Amt]

Ist Ihr T-Fax 301 CT an einer Tk-Anlage angeschlossen, können Sie mit der Taste **24** [R/Amt] verschiedene Funktionen Ihrer Tk-Anlage ausführen (z.B. Rückfrage, Weitervermitteln etc.). Näheres hierzu entnehmen Sie bitte der Anleitung Ihrer Tk-Anlage (siehe auch Seite 20).

Betreiben Sie Ihren T-Fax 301 CT nicht in einer Tk-Anlage, können Sie mit der Taste **24** [R/Amt] die Funktionen des T-Net nutzen (siehe auch Abschnitt „Die Signaltaste“ auf Seite 23).

Notiz

Mit der Notizfunktion können Sie während eines Telefonats eine Rufnummer im T-Fax 301 CT speichern. Drücken Sie dazu einfach die Taste **19** [Funktion].

Im Anzeigefeld erscheint

NOTIZBUCH

Drücken Sie die Taste **17** [Bestätigen].

NAMENS / ZIELWAHL

Nun können Sie eine Rufnummer speichern, wie auf Seite 40 bzw. Seite 43 beschrieben.

Gespräch aufzeichnen

Mit dem Anrufbeantworter des T-Fax 301 CT können Sie auch Telefonate aufzeichnen. Wie das geht, finden Sie im Abschnitt „Der Anrufbeantworter“ auf Seite 108.

Die Mobilteile

Sie können bis zu sechs Mobilteile am T-Fax 301 CT betreiben.

Bitte beachten Sie:

- Eine Kommunikation ist immer nur zwischen der Basis (dem T-Fax 301 CT) und einem Mobilteil möglich.
- Zwischen den Mobilteilen ist eine Kommunikation nicht möglich.
- Ein Gespräch mit einem Mobilteil wird am T-Fax 301 CT ausschließlich über die Freisprecheinrichtung geführt. Bei Verbindungen mit einem Mobilteil ist der Telefonhörer des T-Fax 301 CT nicht in Betrieb.

Nehmen Sie das (die) Mobilteil(e) entsprechend der Gebrauchsanleitung „Das Mobilteil 301 CT“ in Betrieb.

Anmelden

Mobilteile, die Sie am T-Fax 301 CT betreiben, müssen Sie vor dem Betrieb bei der Basis anmelden. Da die nachfolgend beschriebenen Schritte zügig durchgeführt werden müssen, sollten Sie sich den folgenden Abschnitt vor Beginn einmal durchlesen.

- 1 Nehmen Sie das Mobilteil aus der Ladeschale. Drücken Sie im Ruhezustand des Geräts innerhalb von 15 Sekunden nacheinander folgende Tasten:
Speichertaste **12** [↔]
Zifferntaste [4]
Zifferntaste [6]
Taste „Hörer Abnehmen“ **16** [↶]
- 2 Drücken Sie **am T-Fax CT 301** die Taste **19** [Funktion].
- 3 Drücken Sie am T-Fax CT 301 die Zifferntaste [9].
- 4 Drücken Sie am T-Fax CT 301 die Taste **17** [Bestätigen].

- 5 Geben Sie am T-Fax CT 301 über die Zifferntasten **25** [1 bis 0] die gewünschte Rufnummer (1 bis 6) des Mobilteils ein, und drücken Sie die Taste **17** [Bestätigen]. Auf dem Anzeigefeld des T-Fax 301 CT erscheint

BEENDET

und nach ca. 1 Sekunde

9 CITY1+

- 6 Aus dem Mobilteil ertönen als Meldung der erfolgreichen Anmeldung zwei lange akustische Signale.

Ertönen am Mobilteil drei kurze akustische Signale (Fehlermeldung), war die Anmeldung nicht erfolgreich. Beginnen Sie nochmals von vorn.

Nach erfolgreicher Anmeldung eines Mobilteils an der Basis steht in der Anzeige des Mobilteils permanent die Nummer, unter der Sie es an der Basis angemeldet haben (Beispiel: „1“).

1

- 7 Drücken Sie am T-Fax 301 CT dreimal die Taste **29** [Stop], damit der T-Fax 301 CT in den Ruhezustand zurückkehrt.

Bitte beachten Sie:

Das Anmelden eines Mobilteils an der Basis sollte innerhalb von 60 Sekunden durchgeführt werden, da der T-Fax 301 CT andernfalls in den Ruhezustand zurückkehrt, und Sie die ganze Prozedur von vorn beginnen müssen.

Verbindung herstellen

Sie können jederzeit eine Verbindung zwischen dem T-Fax 301 CT und einem der angemeldeten Mobilteilen herstellen.

- 1 Drücken Sie am T-Fax 301 CT die Taste **21** [INT].

I_

- 2 Falls mehrere Mobilteile angemeldet sind, geben Sie über die Zifferntasten **25** [1 bis 0] die Nummer ein (1 bis 6), unter der Sie das gewünschte Mobilteil am T-Fax 301 CT angemeldet haben (Beispiel „1“).

I1_

- 3 Das gerufene Mobilteil klingelt. Wird der Anruf am Mobilteil nach ca. 30 Sekunden nicht beantwortet, unterbricht der T-Fax 301 die Verbindung und kehrt automatisch in den Ruhezustand zurück.

Nach Annahme des Rufes sprechen Sie mit dem Mobilteil über die Freisprecheinrichtung – ein Gespräch über den Hörer ist mit einem Mobilteil nicht möglich.

- 4 Zum Benden des Gesprächs drücken Sie die Taste **22** [⏏/Ruf].

Sie können nur mit jeweils einem Mobilteil Verbindung aufnehmen.

Anruf von einem Mobilteil entgegen nehmen

Einen internen Anruf von einem Mobilteil – dabei kann es sich um eine Rückfrage vom Mobilteil während eines Telefongesprächs handeln (grüne Lampe **33** „On Line“ leuchtet), oder vom Mobilteil wird ein Gespräch an Sie weitervermittelt (grüne Lampe **33** „On Line“ leuchtet), oder es handelt sich um ein Hausgespräch – nehmen Sie am T-Fax 301 CT wie folgt entgegen:

- 1 Der T-Fax 301 CT klingelt. Im Anzeigefeld wechseln:

06-08-97 16:00
INTERCOM RUF

- 2 Drücken Sie die Taste **21** [INT].

INTERCOM

- 3 Über die Freisprecheinrichtung sind Sie mit dem Anrufer am Mobilteil verbunden.

- 4a Wurde vom Mobilteil ein Gespräch an Sie weitervermittelt, nehmen Sie den Telefonhörer des T-Fax 301 CT ab, sprechen mit der Gegenstelle und beenden Sie das Gespräch wie gewohnt.
- 4b Wollen Sie die Verbindung zum Mobilteil beenden, drücken Sie die Taste **29** [Stop]. Der T-Fax 301 kehrt automatisch in den Ruhezustand zurück.

Gespräch weitervermitteln

Telefongespräche, die Sie am T-Fax 301 CT beantworten, können Sie an ein Mobilteil weitervermitteln.

- 1 Nachdem Sie den Anruf am T-Fax 301 CT angenommen haben (Hörer abgenommen), drücken Sie die Taste **21** [INT].
- 2 Falls mehrere Mobilteile angemeldet sind, geben Sie über die Zifferntasten **25** [1 bis 0] die Nummer des gewünschten Mobilteils ein (1 bis 6).

11_

Das gerufene Mobilteil klingelt. Wird am Mobilteil geantwortet, können Sie über die Freisprecheinrichtung (nicht über den Hörer) mit dem Mobilteil sprechen.

INTERCOM

Um das Gespräch an das Mobilteil zu übergeben, drücken Sie die Taste **29** [Stop]. Im Anzeigefeld des T-Fax 301 CT erscheint

HÖRER AUFLEGEN

Legen Sie den Hörer auf.

Wird das Gespräch am Mobilteil beendet, trennt der T-Fax 301 CT die Verbindung. Die grüne Lampe **33** „On Line“, die während der Belegung der Telefonleitung geleuchtet hat, erlischt.

Natürlich können Sie auch einen am Mobilteil angenommenen Anruf an die Basis oder an ein anderes Mobilteil vermitteln. Wie das geht, finden Sie in der Gebrauchsanleitung „Das Mobilteil 301 CT“, im Abschnitt „Gespräch weitervermitteln“.

Konferenz

Sie können am T-Fax 301 CT eine Konferenz mit einem Mobilteil und einem Gesprächspartner an der Telefonleitung führen.

- 1 Während eines Gesprächs über die Telefonleitung drücken Sie die Taste **21** [INT].
- 2 Falls mehrere Mobilteile angemeldet sind, geben Sie über die Zifferntasten **25** [1 bis 0] die Nummer des gewünschten Mobilteils ein (1 bis 6).

11_

Das gerufene Mobilteil klingelt. Wird am Mobilteil geantwortet, können Sie über die Freisprecheinrichtung (nicht über den Hörer) mit dem Mobilteil sprechen.

INTERCOM

- 3 Um die Konferenz zu starten, drücken Sie die Taste **21** [INT]. Im Anzeigefeld des T-Fax 301 CT erscheint

HÖRER ABGENOMMEN

Über die Freisprecheinrichtung sind Sie nun gleichzeitig mit dem Mobilteil und dem Gesprächspartner auf der Telefonleitung verbunden.

Sie können nun die Konferenz auch über den Telefonhörer führen. Nehmen Sie dazu gegebenenfalls den Hörer ab, und drücken Sie die Taste **22** [⏏/Ruf].

- 4a Um sich aus der Konferenz herauszuschalten, drücken Sie am T-Fax 301 CT die Taste **29** [Stop]. Das Mobilteil ist nun noch mit der Telefonleitung verbunden.

Wird das Gespräch am Mobilteil beendet, trennt der T-Fax 301 CT die Verbindung. Die grüne Lampe **33** „On Line“, die während der Belegung der Telefonleitung geleuchtet hat, erlischt.

- 4b Schaltet sich das Mobilteil aus der Konferenz heraus, ist die Basis (der T-Fax 301 CT) weiterhin mit der Telefonleitung verbunden.

Mobilteil suchen

Mit dieser Funktion können Sie vom T-Fax 301 CT aus alle an der Basis angemeldeten Mobilteile klingeln lassen, entweder um verlegte Mobilteile zu suchen, um einen Notruf an andere Personen im Haus zu senden oder einfach um andere Personen im Haus zusammenzurufen („Essen ist fertig“).

Ein Suchruf von der Basis aus kann am Mobilteil nicht beantwortet werden.

- 1 Drücken Sie am T-Fax 301 CT die Taste **21** [INT] und die Zifferntaste [7].

I7_

- 2 Für etwa 30 Sekunden klingeln nun alle an der Basis angemeldeten Mobilteile.

- 3 Danach kehrt der T-Fax 301 CT automatisch in den Ruhezustand zurück.

Mobilteil abmelden

Für den Fall, daß Ihnen ein Mobilteil abhanden gekommen ist, können Sie es mit dieser Funktion am T-Fax 301 CT abmelden.

- 1 Drücken Sie **am T-Fax CT 301** die Taste **19** [Funktion].

FUNKTIONEN

- 2 Drücken Sie am T-Fax CT 301 die Zifferntaste [9].

9 CITY1+

- 3 Drücken Sie am T-Fax CT 301 die Taste **17** [Bestätigen].

MT-NR EING. :

- 4 Geben Sie nun über die Zifferntasten **25** [1 bis 0] die Rufnummer (1 bis 6) des Mobilteils ein, und drücken Sie die Taste **17** [Bestätigen].

MT-NR EING. : 1

Warten Sie nun ca. 1 Minute.
Auf dem Anzeigefeld des T-Fax 301 CT erscheinen nacheinander folgende Meldungen:

BEENDET

MT-NR: —

MT-NR EING. :

- 5 Drücken Sie dreimal die Taste **29** [Stop], damit der T-Fax 301 CT in den Ruhezustand zurückkehrt.

Empfangen

Der Fernkopierer T-Fax 301 CT verfügt über folgende Empfangsarten:

- Telefonbetrieb mit manuellem Empfang (Tel)
- Automatischer Empfang (Tel/Fax)
- Automatischer Empfang mit Anrufbeantworter (AB/Fax)

Nachfolgend finden Sie eine Beschreibung dieser Empfangsarten.

Manueller Empfang (Tel)

In dieser Betriebsart nimmt der T-Fax 301 CT die Anrufe nicht automatisch entgegen. Sie können wie gewohnt Telefongespräche führen. Bei einem Anruf läutet der T-Fax 301 CT, bis Sie den Hörer abnehmen. Kommt der Anruf von einem Fernkopierer, schaltet der T-Fax 301 CT automatisch auf Fax-Empfang um.

Drücken Sie so oft die Betriebsart-Taste **34** [Betrieb], bis links neben der Taste die rote Lampe „Tel“ aufleuchtet.

- 1 Wenn das Telefon läutet, nehmen Sie den Hörer des Telefons ab, und melden Sie sich wie gewohnt. Im Anzeigefeld erscheint die Meldung:

HÖRER ABGENOMMEN

Die grüne Lampe **33** „On Line“ leuchtet, und der T-Fax 301 CT „horcht“ jetzt, ob in der Leitung die Pfeiftöne eines Fernkopierers zu hören sind.

- 2a Kommt der Anruf von einem Telefon, sprechen Sie mit dem Anrufer und legen den Hörer nach dem Gespräch auf.

- 2b Kommt der Anruf von einem Fernkopierer, hören sie im Hörer kurze Pfeiftöne.

Wenn der T-Fax 301 CT die Pfeiftöne der Gegenstelle erkennt, schaltet er sich auch ohne Ihr weiteres Zutun an die Leitung und empfängt die Faxmitteilung. Sie können das Umschalten durch Drücken der Taste **31** [Start/Kopie] beschleunigen.

- 3 Sobald der T-Fax 301 CT das Telefon von der Leitung getrennt hat (Anzeigefeld: „EMPfangEN“), legen Sie bitten den Hörer wieder auf.
- 4 Die Faxmitteilung wird automatisch empfangen. Im Anzeigefeld erscheint erst die Kennung (Rufnummer) der sendenden Gegenstelle und dann die Geschwindigkeit der Übertragung und die Anzahl der empfangenen Seiten.

+494066677788

EMPfangEN 96 #1

Nach dem Empfang sämtlicher Vorlagen gibt der Fernkopierer einen Signalton ab und kehrt in den Ruhezustand zurück. Die grüne Lampe **33** „On Line“ erlischt.

Falls Sie den Telefonhörer noch nicht wieder aufgelegt haben, ertönen nun kurze Signaltöne aus dem T-Fax 301 CT. Legen sie den Telefonhörer auf, oder — falls Sie noch mit dem Anrufer sprechen möchten — drücken Sie die Taste **29** [Stop].

- 5 Reißen Sie das Empfangspapier vorsichtig in einer fließenden Bewegung schräg nach oben ab.

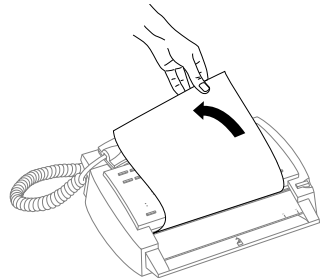

Sollte Ihnen der Papierstreifen zu schmal sein, drücken Sie die Taste **31** [Start/Kopie] und halten die Taste gedrückt, bis das Empfangspapier weiter vorgeschoben wird.

Automatisch empfangen (Tel/Fax)

Ist der T-Fax 301 CT an einem Haupt- oder Nebenstellenanschluß angeschlossen, den Sie als Fax-Anschluß deklariert haben, sollten Sie den automatischen Empfang einschalten.

Mit der Einstellung im Menü „71 FAX RUFZÄHLER“ bestimmen Sie, wie sich der T-Fax 301 CT bei einem Anruf verhält:

Einstellung auf „AUTO“:

Bei einem Anruf läutet nur das Externe Telefon einmal, dann belegt der T-Fax 301 CT die Leitung und „horcht“, ob der das Signal eines Fernkopierers hört. In diesem Fall schaltet er sofort auf Fax-Empfang um. Der Empfang läuft dann, wie im Abschnitt „Manueller Empfang“ ab Schritt 4 beschrieben, automatisch ab.

Wird kein Signal erkannt, klingeln nach etwa 5 Sekunden der T-Fax 301 CT, die angemeldeten Mobilteile und das externe Telefon. Dabei hört der Anrufer die Meldung („Bitte warten“. Bedenken Sie bitte, daß beim Anrufer hierfür bereits Gesprächskosten anfallen! Falls binnen 30 Sekunden niemand den Anruf annimmt, trennt der T-Fax 301 CT die Verbindung.

Einstellung auf „1“ bis „8“:

Der T-Fax 301 CT nimmt alle Anrufe nach der eingestellten Anzahl der Ruf-töne entgegen und schaltet sofort auf Fax-Empfang. Der Empfang läuft dann, wie im Abschnitt „Manueller Empfang“ ab Schritt 4 beschrieben, automatisch ab.

Der automatische Empfang ist eingeschaltet, wenn neben der Betriebsart-Taste **34** [Betrieb] die grüne Lampe „Tel/Fax“ leuchtet. Drücken Sie gegebenenfalls mehrfach die Taste **34** [Betrieb], bis die Lampe leuchtet.

Empfang mit Anrufbeantworter (AB/Fax)

In der Betriebsart „AB/Fax“ ist der Anrufbeantworter des T-Fax 301 CT aktiviert. So werden Telefon- und Telefax-Anrufe automatisch angenommen:

- Bei einem ankommenden Ruf antwortet zunächst der Anrufbeantworter.
- Dabei „horcht“ der T-Fax 301 CT in die Telefonleitung. Erkennt er den Pfeifton eines Fernkopierers an der Gegenstelle, schaltet er den Anrufbeantworter aus und auf Faxempfang um. Der Empfang läuft dann, wie auf Seite 60, ab Schritt 4 beschrieben, automatisch ab.

Hinweis: Im Menü „72 AB RUFZÄHLER“ (siehe Seite 27) können Sie bestimmen, nach wie vielen Ruftönen der T-Fax 301 CT die Leitung übernimmt.

Um den Empfang mit Anrufbeantworter einzuschalten, drücken Sie die Betriebsart-Taste **34** [Betrieb] so oft, bis neben der Taste die grüne Lampe „AB/Fax“ leuchtet.

Bitte beachten Sie:

- Die Betriebsart „AB/Fax“ können Sie erst einschalten, wenn Sie zuvor einen Ansagetext aufgenommen haben. Wie das geht, finden Sie auf Seite 95.
- Falls in der Betriebsart „AB/Fax“ das Empfangspapier aufgebraucht oder gestaut ist, nimmt der Anrufbeantworter weiterhin alle Anrufe an. Handelt es sich bei einem Anruf um eine Faxübertragung, läuten der T-Fax 301 CT und das schnurlose Telefon (und gegebenenfalls das externe Telefon), um Sie auf die Störung aufmerksam zu machen.

Empfang bei Papierende

Geht das Papier während eines Empfangsvorgangs zu Ende, bricht der T-Fax 301 CT den Empfang ab.

- Die rote Lampe **32** [Fehler] leuchtet. Im Anzeigefeld erscheint die Meldung „KEIN PAPIER“. Der T-Fax 301 CT nimmt nun keine Fax-Anrufe mehr an.

- Sobald Sie eine neue Papierrolle eingelegt und den Papierfachdeckel ordnungsgemäß wieder geschlossen haben (siehe Seite 118), erlischt die Lampe **32** [Fehler], und der T-Fax 301 CT funktioniert wieder wie gewohnt.

Autorisierter Empfang

Mit dieser Funktion können Sie den Empfang von unerwünschten Faxmitteilungen (z.B. Werbung) verhindern. Beim autorisierten Empfang werden Anrufe nur von Gegenstellen gestattet, die sich mit dem von Ihnen eingegebenen Passwort identifizieren. Dazu muß die Gegenstelle aber in der Lage sein, ein „gesichertes“ oder „geschütztes“ Senden mit Passwort auszuführen.

Versucht eine Gegenstelle, eine Verbindung ohne Passwort oder mit einem falschen Passwort zu Ihrem T-Fax 301 CT herzustellen, unterbricht der T-Fax 301 CT die Verbindung und meldet einen Fehler. In der Anzeige erscheint die Meldung „KOMM.FEHLER:210“ (= Nicht kompatibel, siehe auch „Fehlercodes“, Seite 125).

So schalten Sie den autorisierten Empfang ein oder aus:

- | | | |
|---|--|------------------|
| 1 | Drücken Sie die Taste 19 [Funktion]. | FUNKTIONEN |
| 2 | Drücken Sie die Zifferntasten [6] und [3]. | 63 AUTOR.EMPFANG |
| 3 | Drücken Sie die Taste 17 [Bestätigen]. | AUTOR.EMPFG: AUS |
| 4 | Mit der Pfeiltaste 18 rechts [⏏ + ▶/
Auswählen] können Sie nun den autorisierten Empfang „AN“ oder „AUS“ schalten. | |
| 5 | Drücken Sie die Taste 17 [Bestätigen]. | AUSW.FERTIG: JA |

6a Möchten Sie weitere Einstellungen vornehmen, wählen Sie mit der Pfeiltaste **18** rechts [**⏏** + **▶**/Auswählen] die Einstellung „NEIN“ und drücken die Taste **17** [Bestätigen]. Der nächste Menüpunkt wird angezeigt.

6b Möchten Sie keine weiteren Einstellungen vornehmen, drücken Sie die Taste **17** [Bestätigen], damit der T-Fax 301 CT in den Ruhezustand zurückkehrt.

27-09-97 13:57

Standard-Passwort

Mit dieser Funktion bestimmen Sie das Passwort für den autorisierten Empfang, mit dem eine Gegenstelle Ihnen eine Faxmitteilung schicken kann.

1 Drücken Sie die Taste **19** [Funktion].

FUNKTIONEN

2 Drücken Sie die Zifferntasten [4] und [3].

43 STD. PASSWORT

3 Drücken Sie die Taste **17** [Bestätigen].

PASSWORT EING.

nach ca. 1 Sekunde

_

4 Geben Sie das gewünschte Passwort mit den Zifferntasten **25** [1 bis 0] ein. Das Passwort kann max. 20 Zeichen lang sein.

5 Drücken Sie die Taste **17** [Bestätigen].

AUSW. FERTIG: JA

6a Möchten Sie weitere Einstellungen vornehmen, wählen Sie mit der Pfeiltaste **18** rechts [**⏏** + **▶**/Auswählen] die Einstellung „NEIN“ und drücken die Taste **17** [Bestätigen]. Der nächste Menüpunkt wird angezeigt.

6b Möchten Sie keine weiteren Einstellungen vornehmen, drücken Sie die Taste **17** [Bestätigen], damit der T-Fax 301 CT in den Ruhezustand zurückkehrt.

27-09-97 13:57

Fußzeile

Die empfangenen Vorlagen können unten auf jeder Seite Informationen enthalten. Diese Informationen heißen „Fußzeile“.

Beispiel:

(Text der Vorlage)	
+49401234567	04-10-97 13:58
(1)	(2)

- (1) Geräteerkennung (Rufnummer) des sendenden Fernkopierers
(2) Datum und Uhrzeit gemäß der Uhr in Ihrem T-Fax 301 CT (wichtig z.B. wegen Zeitverschiebungen aus Übersee).

Zum Ein- und Ausschalten der Fußzeile gehen Sie wie folgt vor:

- 1 Drücken Sie die Taste **19** [Funktion]. FUNKTIONEN
- 2 Drücken Sie die Zifferntasten [6] und [5]. 65 FUSSZEILE
- 3 Drücken Sie die Taste **17** [Bestätigen]. FUSSZEILE: AN
- 4 Mit der Pfeiltaste **18** rechts [↵ + ▶/Auswählen] können Sie die Fußzeile „AN“ oder „AUS“ schalten.
- 5 Drücken Sie die Taste **17** [Bestätigen]. AUSW.FERTIG: JA
- 6a Möchten Sie weitere Einstellungen vornehmen, wählen Sie mit der Pfeiltaste **18** rechts [↵ + ▶/Auswählen] die Einstellung „NEIN“ und drücken die Taste **17** [Bestätigen]. Der nächste Menüpunkt wird angezeigt.

- 6b Möchten Sie keine weiteren Einstellungen vornehmen, drücken Sie die Taste **17** [Bestätigen], damit der T-Fax 301 CT in den Ruhezustand zurückkehrt.

27-09-97 13:57

Senden

Mit Ihrem Fernkopierer T-Fax 301 Ct können Sie Vorlagen an jeden Fernkopierer der ITU (CCITT) Gruppe 3 senden.

Geeignete Vorlagen

Folgende Vorlagenformate können Sie kopieren oder übertragen:

Maximales Vorlagenformat	ca. 216 x 900 mm
Mindest-Vorlagenformat	ca. 148 x 130 mm
Maximale Vorlagenstärke	0,2 mm
Mindest-Vorlagenstärke	0,06 mm

(Gewöhnliches DIN A4 Fotokopierpapier von 80 g/m² ist 0,095 bis 0,11 mm dick.)

Bitte beachten Sie:

Entfernen Sie vor der Übertragung von Vorlagen unbedingt alle Heft- oder Büroklammern und stellen Sie sicher, daß die Vorlagen nicht feucht und frei von Klebstoff sind.

Folgende Vorlagen sollten Sie nicht verwenden, sondern Fotokopien erstellen und diese übertragen:

- Vorlagen mit Knicken oder Falten
- Übermäßig gewellte Vorlagen
- Zerrissene Vorlagen
- Beschichtete Vorlagen
- Vorlagen mit Kohlepapier
- Sehr dünne Vorlagen (Seidenpapier)
- Montierte, zusammengeklebte Vorlagen

Vorlagen einführen

Sie können jeweils ein Blatt Papier in den Vorlageneinzug **11** legen. Dabei ist zu beachten, daß die Schriftseite nach unten weist. Falls Sie mehrere Seiten senden möchten, müssen Sie die folgenden Seiten nachlegen (siehe Seite 70, Schritt 4).

- 1 Legen Sie die zu sendende oder kopierende Vorlage mit der Schriftseite nach unten in den Vorlageneinzug. Richten Sie die Vorlage gerade nach hinten aus.

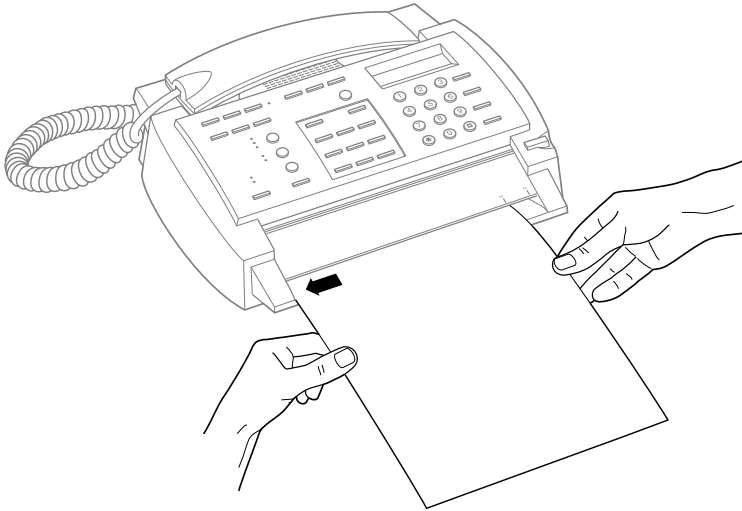

- 2 Schieben Sie die Vorlage mittig bis zum Anschlag in den Schlitz des Einzugens hinein. Orientieren Sie sich dabei an den seitlichen Markierungen am Vorlageneinzug.

Falls die Vorlage jetzt noch lose im Abtaster liegt, wiederholen Sie Schritt 2.

Falls die Vorlage schief eingelegt wurde, können Sie sie vorsichtig wieder herausziehen und ausrichten.

- 3 Damit ist die Vorlage bereit zum Senden oder Kopieren.

FAXNUMMER WÄHLEN

Auflösung

Wählen Sie die Auflösung je nach Vorlage, damit die Empfangskopien von der Gegenstelle in guter Qualität empfangen und ausgedruckt werden können. Bei problematischen Vorlagen können Sie mit lokaler Kopie die optimale Auflösung ermitteln (siehe Seite 90).

Beachten Sie bitte:

- Bei einigen Einstellungen wird die Übertragungszeit erheblich verlängert.
- Werden mehrere Vorlagen übertragen, können Sie bei laufender Übertragung die Auflösung ändern. Die Änderungen werden immer erst ab der jeweils nächsten Seite wirksam.

Drücken Sie die Taste **30** [Auflösung], bis Sie die Auflösung nach Wunsch eingestellt haben. Bei jedem Tastendruck ändert sich die Einstellung in dieser Reihenfolge:

Standard	Normale Auflösung für Textvorlagen
Fein	Erhöhte Auflösung für kleine Schrift und Zeichnungen (doppelte Übertragungszeit durch doppelte Datenmenge)
Foto	Fein-Auflösung mit Graustufen-Abtastung für Abbildungen und Fotos.

Welche Einstellung aktiv ist, machen die grünen Anzeigelämpchen neben der Taste **30** [Auflösung] kenntlich. Leuchtet keine der beiden Lampen, ist die normale Auflösung aktiviert.

Hinweis: Im Menü „61 GRUND-AUFLÖS.“ können Sie die Grundeinstellung für die Auflösung bestimmen (siehe Seite 30).

Verbindung aufbauen

Nachdem Sie die Vorlage in den Vorlageneinzug **11** gelegt und die Auflösung eingestellt haben (siehe Seite 68), können Sie die Rufnummer des Empfängers wählen. Dazu können Sie folgende Wahlverfahren anwenden:

- Automatische Wahl mit den Zifferntasten
- Namenswahl
- Zielwahl
- Manuelle Wahl
- Manuelle Wahlwiederholung
- Wählen mit dem externen Telefon

Automatische Wahl mit den Zifferntasten

- 1 Geben Sie die Rufnummer mit den Zifferntasten **25** [1 bis 0] ein. Die eingegebenen Ziffern erscheinen im Anzeigefeld.

600189_

Haben Sie sich vertippt, können Sie mit der Pfeiltaste **16** links [◀/Korrigieren] die Eingabezeile löschen und danach die korrekte Rufnummer noch einmal eingeben.

In Tk-Anlagen drücken Sie zur Amtsholung die Taste **24** [R/Amt].
Für Wahlpausen (z.B in Tk-Anlagen) drücken Sie die Taste **23** [●/Pause].

- 2 Drücken Sie die Taste **31** [Start/Kopie]. Die grüne Lampe **33** „On Line“ leuchtet, und der T-Fax 301 CT wählt die eingegebene Faxnummer. Dabei schaltet der T-Fax 301 CT den Lautsprecher ein, und Sie können den Wahlvorgang mithören.

3a Falsch verbunden:

Falls Sie falsch verbunden werden, brechen Sie die Übertragung mit der Taste **29** [Stop] ab. Prüfen Sie die Rufnummer der Gegenstelle, und beginnen Sie wieder bei Schritt 1.

3b **Gegenstelle besetzt:**

Falls die Gegenstelle besetzt ist, veranlaßt der T-Fax 301 CT automatisch drei Wahlwiederholungen mit einem Abstand von jeweils etwa 2 Minuten. Während der Pausen erscheint im Anzeigefeld die Meldung

NEUWAHL WARTEN

Kommt auch nach den Wahlwiederholungen keine Verbindung zustande, stoppt der T-Fax 301 CT den Vorgang. Beginnen Sie wieder mit Schritt 1.

3c **Keine Verbindung:**

Falls sich die Gegenstelle nicht meldet, bricht der T-Fax 301 CT die Übertragung ab. Es ertönt ein Fehlersignal, die rote Lampe **32** [Fehler] leuchtet, und es wird ein Fehlerbericht ausgedruckt. Drücken Sie die Taste **29** [Stop], um die Fehlerlampe zu löschen. Drücken Sie anschließend nochmals die Taste **29** [Stop], damit die Vorlage ausgeworfen wird. Prüfen Sie die Rufnummer der Gegenstelle, und beginnen Sie den Vorgang von vorn.

3d **Verbindung:**

Sobald der Fernkopierer der Gegenstelle sich mit einem Pfeifton meldet, beginnt der T-Fax 301 CT mit der Übertragung.

Im Anzeigefeld erscheint kurz die Kennung (Rufnummer) der Gegenstelle, anschließend die Übertragungsgeschwindigkeit und die Nummer der gerade übertragenen Seite.

- 4 Wollen Sie eine weitere Seite senden, warten Sie, bis die vorherige Seite gesendet wurde. Der Fernkopierer erzeugt kurze akustische Signale und im Anzeigefeld erscheint die Meldung

VORLAGE EINLEGEN

Führen Sie nun sofort die nächste Seite in den Vorlageneinzug ein. Wiederholen Sie diesen Schritt, bis alle Seiten gesendet sind.

- 5 Nach dem Übertragen aller Seiten beendet der T-Fax 301 CT die Verbindung zur Gegenstelle.
- 6 Anschließend druckt der T-Fax 301 CT einen Sendebericht aus. Diesen Bericht können Sie im Menü „66 KOMM.BERICHT“ ein- und ausschalten (siehe Seite 79).

Damit ist der Vorgang beendet, und das Gerät kehrt automatisch in den Ruhezustand zurück.

Namenswahl

Die als Namenswahl programmierten Rufnummern (siehe Seite 43) können Sie einfach mit den Zifferntasten in alphabetischer Reihenfolge abrufen.

- 1 Legen Sie die Vorlage ein, und stellen Sie die Auflösung ein (siehe Seite 68).

FAXNUMMER WÄHLEN

- 2 Drücken Sie die Taste **27** [→ A].

NAMENSWAHL

- 3 Drücken Sie die Zifferntaste **25** [1 bis 0] mit dem Anfangsbuchstaben des gewünschten Namens. Wählen Sie gegebenenfalls den richtigen Namen durch wiederholtes Eingeben des Anfangsbuchstaben aus.

Hempel GmbH

- 4 Drücken Sie die Taste **31** [Start/Kopie]. Im Anzeigefeld erscheint die mit dem Namen gespeicherte Rufnummer.

6789012

Der weitere Ablauf ist im Abschnitt „Automatische Wahl mit den Zifferntasten“ auf Seite 70 ab Schritt 3 beschrieben.

Zielwahl

Die unter den Zielwahltasten des T-Fax 301 CT abgelegten Rufnummern (siehe Seite 40) können Sie einfach durch Drücken der entsprechenden Zielwahltaste **26** wählen.

- 1 Legen Sie die Vorlage ein, und stellen Sie die Auflösung ein (siehe Seite 68).

FAXNUMMER WÄHLEN

- 2 Drücken Sie die gewünschte Zielwahltaste **26** [1 bis 10].

Im Anzeigefeld erscheint der unter dieser Taste gespeicherte Name.

Schulze

- 3 Drücken Sie die Taste **31** [Start/Kopie]. Im Anzeigefeld erscheint die mit dem Namen gespeicherte Rufnummer.

77665544

Der weitere Ablauf ist im Abschnitt „Automatische Wahl mit den Zifferntasten“ auf Seite 70 ab Schritt 3 beschrieben.

Manuelle Wahl

Bei diesem Verbindungsaufbau stellen Sie zunächst eine normale Telefonverbindung zur Gegenstelle her und starten anschließend die Übertragung manuell. So können Sie beispielsweise auch während eines Telefonats Ihrem Gesprächspartner ein Fax zusenden.

- 1 Legen Sie die Vorlage ein, und stellen Sie die Auflösung ein (siehe Seite 68).

FAXNUMMER WÄHLEN

- 2 Nehmen Sie den Telefonhörer ab, und wählen Sie die Rufnummer der Gegenstelle über die Zifferntasten **25** [1 bis 0].

Sofern Sie den T-Fax 301 CT auf das Impulswahlverfahren (IWW) eingestellt haben, können Sie nach dem Wählen durch einmaliges Drücken der Taste [*] auf Tonwahl (MFV) umschalten. So können Sie z.B. Sonderfunktionen einer Fax-Mailbox benutzen. Nach dem Beenden der Verbindung schaltet der T-Fax 301 CT wieder auf das Impulswahlverfahren zurück.

- 3 Sobald der Fernkopierer der Gegenstelle sich mit einem Pfeifton meldet, drücken Sie die Taste **31** [Start/Kopie]. Der T-Fax 301 CT übernimmt die Telefonleitung und beginnt mit der Übertragung.

Falls der T-Fax 301 CT den Pfeifton der Gegenstelle erkennt, startet er die Übertragung auch ohne Ihr Zutun.

- 4 Legen Sie den Hörer wieder auf.

Der weitere Ablauf ist im Abschnitt „Automatische Wahl mit den Zifferntasten“ auf Seite 70 ab Schritt 3d beschrieben.

Haben Sie den Hörer bis zum Ende der Übertragung nicht wieder aufgelegt, ertönen aus dem T-Fax 301 CT kurze Signaltöne, und im Anzeigefeld erscheint die Meldung

HÖRER ABGENOMMEN

Möchten Sie noch mit dem Benutzer der Gegenstelle sprechen, können Sie den Signalton durch Drücken der Taste **29** [Stop] ausschalten.

Manuelle Wahlwiederholung

Die zuletzt mit dem Fernkopierer gewählte Rufnummer können sie wiederholt automatisch anwählen (nicht, wenn Sie mit dem externen Telefon oder von einer Nebenstelle einer Tk-Anlage manuell gewählt haben).

- 1 Legen Sie die Vorlage ein, und stellen Sie die Auflösung ein (siehe Seite 68).

FAXNUMMER WÄHLEN

- 2 Drücken Sie die Taste **23** [●/Pause].

Im Anzeigefeld erscheint die zuvor gewählte Rufnummer.

77665544

- 3 Drücken Sie die Taste **31** [Start/Kopie]. Der T-Fax 301 CT wählt die Rufnummer.

77665544

Der weitere Ablauf ist im Abschnitt „Automatische Wahl mit den Zifferntasten“ auf Seite 70 ab Schritt 3 beschrieben.

Wählen mit dem externen Telefon

Ein externes Telefon muß entsprechend dem Abschnitt „Anschlußvarianten“ (Seite 11) installiert sein. Die nachfolgend beschriebenen Schritte funktionieren auch, wenn der T-Fax 301 CT vor einer Tk-Anlage angeschlossen ist.

- 1 Legen Sie die Vorlage ein, und stellen Sie die Auflösung ein (siehe Seite 68).
- 2 Nehmen Sie den Hörer des Telefons ab und prüfen Sie, ob der Wählton zu hören ist.
- 3 Wählen Sie die Rufnummer der Gegenstelle über das Telefon.
- 4 Nimmt der Benutzer der Gegenstelle den Ruf manuell entgegen, bitten Sie ihn, den Empfang an seinem Fernkopierer zu starten.
- 5 Sobald der T-Fax 301 CT den Pfeifton der Gegenstelle erkennt, startet er automatisch den Übertragungsvorgang. Das Telefon wird dabei von der Leitung getrennt.
- 6 Legen Sie den Hörer wieder auf.

FAXNUMMER WÄHLEN

Der weitere Ablauf ist im Abschnitt „Automatische Wahl mit den Zifferntasten“ auf Seite 70 ab Schritt 3d beschrieben.

Haben Sie den Hörer bis zum Ende der Übertragung nicht wieder aufgelegt, ertönen aus dem T-Fax 301 CT kurze Signaltöne, und im Anzeigefeld erscheint die Meldung

HÖRER ABGENOMMEN

Möchten Sie noch mit dem Benutzer der Gegenstelle sprechen, können Sie den Signaltönen durch Drücken der Taste **29** [Stop] ausschalten.

Zusätzliche Sendefunktionen

Der T-Fax 301 CT stellt Ihnen einige zusätzliche Sendefunktionen zur Verfügung. Diese Zusatzfunktionen stellen Sie jeweils nach dem Einlegen der Vorlagen und vor dem Wählen ein.

Zeitversetzt Senden

Mit dieser Funktion können Sie eine Vorlage zu einem bestimmten Zeitpunkt versenden, um z.B. die günstigen Nachttarife zu nutzen, Zeitverschiebungen ins Ausland zu berücksichtigen oder sich an einen vom Empfänger vorgegebenen Zeitpunkt zu halten.

Bitte beachten Sie:

Ein zeitversetzter Sendeauftrag belegt den Abtaster des T-Fax 301 CT. Sie können dann zwar noch empfangen und telefonieren, um aber einen anderen Sendeauftrag auszuführen, müssen Sie das zeitversetzte Senden abbrechen. Drücken Sie dazu die Taste **29** [Stop].

- 1 Legen Sie die Vorlage ein, und stellen Sie die Auflösung ein (siehe Seite 68).

FAXNUMMER WÄHLEN

- 2 Drücken Sie die Taste **19** [Funktion].

- 3 Drücken Sie die Zifferntasten [1] und [1].

11 ZEITV.SENDEN

- 4 Drücken Sie die Taste **17** [Bestätigen].

ZEIT=16:46

- 5 Geben Sie die gewünschte Startzeit über die Zifferntasten **25** [1 bis 0] vierstellig (hh:mm) ein.

- 6 Drücken Sie die Taste **17** [Bestätigen].

AUSW.FERTIG: JA

- 7 Drücken Sie die Taste **17** [Bestätigen].

NUMMER WÄHLEN

- 8 Geben Sie die Rufnummer der Gegenstelle über die Zifferntasten **25** [1 bis 0] ein – Sie können dazu auch die Ziel- oder Namenswahl benutzen (siehe Seite 39) –, und drücken Sie die Taste **17** [Bestätigen].

Der T-Fax 301 CT kehrt in den Ruhezustand zurück. Im Anzeigefeld erscheint die Meldung:

ZEITVERS. SENDEN

Zum eingestellten Zeitpunkt überträgt der T-Fax 301 CT selbständig die eingelegte Vorlage. Anschließend kehrt das Gerät in den Ruhezustand zurück.

Geschützt Senden

Mit dieser Funktion bestimmen Sie ein Passwort, mit dem sich Ihr T-Fax 301 CT beim Senden bei der Gegenstelle identifiziert. Diese Funktion wird bei einigen Geräten als „elektronische Unterschrift“ ausgewertet, andere (wie auch der T-Fax 301 CT) nehmen die Sendung nur entgegen, wenn das Passwort richtig ist (siehe „Autorisierter Empfang“, Seite 62).

Einigen Sie sich zunächst mit der Gegenstelle auf ein Passwort. Die Gegenstelle muß gegebenenfalls Ihren Fernkopierer entsprechend einstellen.

- 1 Legen Sie die Vorlage ein, und stellen Sie die Auflösung ein (siehe Seite 68).

FAXNUMMER WÄHLEN

- 2 Drücken Sie die Taste **19** [Funktion].

- 3 Drücken Sie die Zifferntasten [1] und [2].

12 GESCH. SENDEN

- 4 Drücken Sie die Taste **17** [Bestätigen].

PASSWORT EINGEB.

Nach ca. 1 Sekunde erscheint als Vorgabe das Standard-Passwort im Anzeigefeld.

12324

- 5 Geben Sie das gewünschte Passwort über die Zifferntasten **25** [1 bis 0] ein. Das Passwort kann max. 20 Zeichen lang sein.

6 Drücken Sie die Taste **17** [Bestätigen].

AUSW.FERTIG: JA

7a Möchten Sie weitere Einstellungen vornehmen, wählen Sie mit der Pfeiltaste **18** rechts [⏏ + ▶/Auswählen] die Einstellung „NEIN“ und drücken die Taste **17** [Bestätigen]. Der nächste Menüpunkt wird angezeigt.

7b Möchten Sie keine weiteren Einstellungen vornehmen, drücken Sie die Taste **17** [Bestätigen].

NUMMER WÄHLEN

8 Wählen Sie die Rufnummer, wie im Abschnitt „Verbindung aufbauen“ auf Seite 69 beschrieben.

Senden mit reduzierter Geschwindigkeit

Wenn zum Beispiel bei Übertragungen nach Übersee oder Osteuropa häufig Fehler aufgrund schlechter Leitungsbedingungen auftreten, können Sie die Übertragungsrate auf 4800 bps verringern. Damit reduzieren Sie die Übertragungsfehler, verlängern aber auch die Übertragungszeit.

1 Legen Sie die Vorlage ein, und stellen Sie die Auflösung ein (siehe Seite 68).

FAXNUMMER WÄHLEN

2 Drücken Sie die Taste **19** [Funktion].

3 Drücken Sie die Zifferntasten [1] und [3].

13 LANGSAM(4800)

4 Drücken Sie die Taste **17** [Bestätigen].

4800 BPS: AUS

5 Wählen Sie mit der Pfeiltaste **18** rechts [⏏ + ▶/Auswählen] die Einstellung „AN“.

6 Drücken Sie die Taste **17** [Bestätigen].

AUSW.FERTIG: JA

7 Drücken Sie die Taste **17** [Bestätigen].

NUMMER WÄHLEN

- 8 Wählen Sie die Rufnummer, wie im Abschnitt „Verbindung aufbauen“ auf Seite 69 beschrieben.

Nach dem Senden schaltet der T-Fax 301 CT automatisch wieder auf die normale Sende-Geschwindigkeit (9600 bps) um.

Sendebericht

Sie können sich nach jeder Übertragung einen Sendebericht ausdrucken lassen:

KOMMUNIKATIONSBERICHT							
		DATUM/ZEIT:		03-10-97 12:52			
		KENNUNG		: +49 40 1234567			
		NAME		: MUSTERMANN KG			
*** SENDEN ***							
NR.	GEGENSTELLE	JOB	START	DATUM/ZEIT	DAUER	SEITEN	RESULTAT
	-----	---	---	-----	-----	-----	-----
	556677	1	15-09-97	16:05	0'40"	1	96 OK
	-----	---	---	-----	-----	-----	-----

Der Sendebericht dokumentiert die Übertragung der Vorlagen und enthält folgende Informationen:

- Kennung des Empfängers
- Laufende Auftragsnummer
- Zeitpunkt der Übertragung
- Übertragungsdauer
- Anzahl der übertragenen Seiten
- Qualitätsangabe (OK = Übertragung war fehlerfrei)

Im Falle einer fehlerhaften Übertragung wird statt des Sendeberichts ein Fehlerbericht ausgedruckt, der Ihnen einen Hinweis auf die Art des Fehlers gibt, so daß die Übertragung wiederholt oder eine andere Maßnahme getroffen werden kann (siehe „Übertragungsfehler“, Seite 123).

Sendebericht ein-/ausschalten

So schalten Sie den Sendebericht ein und aus:

- 1 Drücken Sie die Taste **19** [Funktion].
- 2 Drücken Sie die Zifferntasten [6] und [6].
- 3 Drücken Sie die Taste **17** [Bestätigen].
- 4 Wählen Sie mit der Pfeiltaste **18** rechts [↵ + ▶/Auswählen] die gewünschte Einstellung:

AUS Nach der Übertragung wird kein Sendebericht ausgedruckt.

AN Nach der Übertragung wird ein Fehlerbericht ausgedruckt.

FEHL Tritt während der Übertragung ein Fehler auf, wird ein Fehlerbericht ausgedruckt.

- 5 Drücken Sie die Taste **17** [Bestätigen].
- 6a Möchten Sie weitere Einstellungen vornehmen, wählen Sie mit der Pfeiltaste **18** rechts [↵ + ▶ /Auswählen] die Einstellung „NEIN“ und drücken die Taste **17** [Bestätigen]. Der nächste Menüpunkt wird angezeigt.
- 6b Möchten Sie keine weiteren Einstellungen vornehmen, drücken Sie die Taste **17** [Bestätigen], damit der T-Fax 301 CT in den Ruhezustand zurückkehrt.

66 KOMM.BERICHT

KOMM.BER.: AUS

AUSW.FERTIG: JA

27-09-97 13:57

Kopfzeile

Die von Ihnen übermittelten Vorlagen enthalten bei der Gegenstelle oben auf jeder Seite Informationen. Diese Informationen heißen „Kopfzeile“.

Beispiel:

(1)	(2)	(3)	(4)	(5)
MUSTERMANN	+49 40 123456	04-10-97	17:18	[2] #1
(TEXT DER VORLAGE)				

- (1) Zusatzkennung (Name) Ihres Fernkopierers
- (2) Gerätekennung (Rufnummer) Ihres Fernkopierers
- (3) Datum und Uhrzeit
- (4) Auftragsnummer Ihres Fernkopierers
- (5) Seitennummer

So können Sie die Kopfzeile ein- und ausschalten:

1 Drücken Sie die Taste **19** [Funktion].

2 Drücken Sie die Zifferntasten [6] und [4].

64 KOPFZEILE

3 Drücken Sie die Taste **17** [Bestätigen].

KOPFZEILE: AUS

4 Wählen Sie mit der Pfeiltaste **18** rechts [\square + \blacktriangleright /Auswählen] die gewünschte Einstellung „AN“ oder „AUS“.

5 Drücken Sie die Taste **17** [Bestätigen].

AUSW.FERTIG: JA

- 6a Möchten Sie weitere Einstellungen vornehmen, wählen Sie mit der Pfeiltaste **18** rechts [**⏪** + **▶** /Auswählen] die Einstellung „NEIN“ und drücken die Taste **17** [Bestätigen]. Der nächste Menüpunkt wird angezeigt.
- 6b Möchten Sie keine weiteren Einstellungen vornehmen, drücken Sie die Taste **17** [Bestätigen], damit der T-Fax 301 CT in den Ruhezustand zurückkehrt.

27-09-97 13:57

Abruf

Gewöhnlich ruft der Sender beim Empfänger an, um eine Vorlage zu übertragen. Bei einem Abruf sind die Funktionen von Sender und Empfänger vertauscht: Der Anrufer empfängt eine Vorlage vom Angerufenen. Dabei können Sie ein Passwort bestimmen, um einen mißbräuchlichen Abruf durch eine fremde Station auszuschließen.

Beispiel: Die Zentrale einer Firma erhält abends von jeder Filiale einen Tagesbericht. Würden alle Filialen bei Geschäftsschluß den Fernkopierer der Zentrale anwählen, wäre dieser ständig besetzt.

Statt dessen wird in jeder Filiale der Bericht in den Fernkopierer eingelegt und ein Abruf eingestellt. Der Fernkopierer der Zentrale ruft nachts automatisch die Filialen an und rufen den Bericht vom T-Fax 301 CT ab.

Beispiel: Ein Versandhändler hat seine aktuelle Preisliste zum Abruf bereitgestellt. Die Kunden können nun jederzeit den Fernkopierer des Händlers anwählen und dort die Preisliste abrufen.

Abrufen

Mit dieser Funktion rufen Sie mit Ihrem T-Fax 301 CT Vorlagen bei einem anderen Fernkopierer ab. Die Gegenstelle muß den Abruf entsprechend vorbereiten, also die Vorlagen einlegen und gegebenenfalls ein Schutzwort eingeben.

Abrufen ohne Passwort

- 1 Entfernen Sie alle Vorlagen aus dem Vorlageneinzug.
- 2 Drücken Sie die Taste **28** [Abruf].
- 3 Geben Sie die Faxrufnummer ein, wie im Abschnitt „Verbindung aufbauen“, Seite 69, beschrieben, und drücken Sie die Taste **31** [Start/Kopie].

ABRUFEN

NUMMER WÄHLEN

Der T-Fax 301 CT wählt die Gegenstelle an und ruft die dort einliegenden Vorlagen ab. Nach dem Ausdruck der empfangenen Vorlagen kehrt der T-Fax 301 CT automatisch in den Ruhezustand zurück.

Selektiv Abrufen

Mit dem selektiven Abrufen ist ein gezieltes Abrufen einer Nachricht von einer Sub-Adresse („Mailbox“) eines Fernkopierers, PCs, PC-Netzwerks etc. möglich. Dazu muß die Gegenstelle das erweiterte T.30 Protokoll mit dieser Funktion benutzen.

1 Entfernen Sie alle Vorlagen aus dem Vorlageneinzug.

2 Drücken Sie die Taste **19** [Funktion].

FUNKTIONEN

3 Drücken Sie die Zifferntasten [2] und [1].

21 SEL. ABRUF

4 Drücken Sie die Taste **17** [Bestätigen].

SUBADR. EINGEBEN

5 Geben Sie die Subadresse über die Zifferntasten **25** [1 bis 0] ein. Die Subadresse kann bis zu 20 Zeichen lang sein.

—

6 Drücken Sie die Taste **17** [Bestätigen].

AUSW.FERTIG: JA

7a Möchten Sie weitere Einstellungen vornehmen, wählen Sie mit der Pfeiltaste **18** rechts [◀ + ▶/Auswählen] die Einstellung „NEIN“ und drücken die Taste **17** [Bestätigen]. Der nächste Menüpunkt wird angezeigt.

7b Möchten Sie keine weiteren Einstellungen vornehmen, drücken Sie die Taste **17** [Bestätigen].

NUMMER WÄHLEN

8 Geben Sie die Faxrufnummer ein, wie im Abschnitt „Verbindung aufbauen“, Seite 69, beschrieben, und drücken Sie die Taste **31** [Start/Kopie].

Der T-Fax 301 CT wählt die Gegenstelle an und empfängt die dort unter der Subadresse gespeicherten Vorlagen. Nach dem Ausdruck der empfangenen Vorlagen kehrt der T-Fax 301 CT automatisch in den Ruhezustand zurück.

Abrufen mit Passwort

Sofern die Gegenstelle den Abruf durch ein Passwort gesperrt hat, erfragen Sie das Passwort bei der Gegenstelle. Je nach dem an der Gegenstelle installierten Fernkopierer können folgende Passwörter benutzt werden:

- An der Gegenstelle ist ein T-Fax 301 CT oder ein anderer Fernkopierertyp mit erweitertem T.30 Protokoll installiert: Das Passwort kann aus 1 bis 20 Zeichen bestehen.
- An der Gegenstelle ist ein AF351 installiert: Es muß ein vierstelliges Passwort (nur Ziffern) verwendet werden. Ist das Passwort länger als vier Ziffern, werden die letzten Ziffern nicht berücksichtigt. Das Passwort darf nicht „0000“ lauten.
- An der Gegenstelle ist ein Fernkopierer ohne erweitertes T.30 Protokoll installiert: Ein Abruf mit Passwort wird nicht ausgeführt.

1 Entfernen Sie alle Vorlagen aus dem Vorlageneinzug.

2 Drücken Sie die Taste **19** [Funktion].

FUNKTIONEN

3 Drücken Sie die Zifferntasten [2] und [2].

22 GESCH. ABRUF

4 Drücken Sie die Taste **17** [Bestätigen].

PASSWORT EINGEB.

5 Geben Sie das Passwort über die Zifferntasten **25** [1 bis 0] ein. Das Passwort kann bis zu 20 Zeichen lang sein.

—

6 Drücken Sie die Taste **17** [Bestätigen].

AUSW. FERTIG: JA

7a Möchten Sie weitere Einstellungen vornehmen, wählen Sie mit der Pfeiltaste **18** rechts [**18** + **▶**/Auswählen] die Einstellung „NEIN“ und drücken die Taste **17** [Bestätigen]. Der nächste Menüpunkt wird angezeigt.

7b Möchten Sie keine weiteren Einstellungen vornehmen, drücken Sie die Taste **17** [Bestätigen].

NUMMER WÄHLEN

8 Geben Sie die Faxrufnummer ein, wie im Abschnitt „Verbindung aufbauen“, Seite 69, beschrieben, und drücken Sie die Taste **31** [Start/Kopie].

Der T-Fax 301 CT wählt die Gegenstelle an, identifiziert sich durch das Passwort und empfängt die dort eingelegten Vorlagen. Nach dem Ausdruck der empfangenen Vorlagen kehrt der T-Fax 301 CT automatisch in den Ruhezustand zurück.

Abruf durch Gegenstelle

Mit dieser Funktion bereiten Sie Ihren T-Fax 301 CT auf den Abruf durch eine Gegenstelle vor. Sie haben die Möglichkeit, den Sendeabruf mit einem Passwort zu kombinieren. Damit ist sichergestellt, daß die eingelegte Vorlage nur von einer Gegenstelle abgerufen werden kann, der das richtige Passwort bekannt ist.

Bitte beachten Sie:

- Es kann immer nur eine Vorlage (eine Seite) für den Abruf vorbereitet werden.
- Da der Abtaster durch die Abruf-Vorlage blockiert ist, können Sie bis zum Abruf keine andere Vorlage senden.
- Die Empfangsfunktionen werden durch einen vorbereiteten Abruf nicht beeinträchtigt.

Abruf ohne Passwort vorbereiten

- 1 Legen Sie die Vorlage ein, und stellen Sie die Auflösung ein (siehe Seite 68).

FAXNUMMER WÄHLEN

- 2 Drücken Sie die Taste **28** [Abruf].

SCHÜTZEN? AUS

- 3 Wählen Sie mit der Pfeiltaste **18** rechts [↔ + ▶/Auswählen] die Einstellung „AUS“ und drücken die Taste **17** [Bestätigen].

ABRUF BEREIT

Sobald der Sendeabruf von der Gegenstelle eingeht, veranlaßt Ihr T-Fax 301 CT automatisch die Übertragung der Vorlagen und kehrt anschließend in den Ruhezustand zurück. Falls Sie den Abruf vorzeitig abbrechen möchten, drücken Sie die Taste **29** [Stop]. Der T-Fax 301 CT wirft die Vorlage aus, und der Vorgang ist gelöscht.

Abruf mit Passwort vorbereiten

- 1 Legen Sie die Vorlage ein, und stellen Sie die Auflösung ein (siehe Seite 68).

FAXNUMMER WÄHLEN

- 2 Drücken Sie die Taste **28** [Abruf].

SCHÜTZEN? AUS

- 3 Wählen Sie mit der Pfeiltaste **18** rechts [↔ + ▶/Auswählen] die Einstellung „AN“ und drücken die Taste **17** [Bestätigen].

PASSWORT EINGEB.

- 4 Geben Sie das Passwort über die Zifferntasten **25** [1 bis 0] ein. Das Passwort kann bis zu 20 Zeichen lang sein.

—

- 5 Drücken Sie die Taste **17** [Bestätigen].

ABRUF BEREIT

Sobald der Sendeabruf von der Gegenstelle eingeht und die Passwörter übereinstimmen, veranlaßt Ihr T-Fax 301 CT automatisch die Übertragung der Vorlagen und kehrt anschließend in den Ruhezustand zurück.

Falls Sie den Abruf vorzeitig abbrechen möchten, drücken Sie die Taste **29** [Stop]. Der T-Fax 301 CT wirft die Vorlage aus, und der Vorgang ist gelöscht.

Sonstige Funktionen

Journal

Der T-Fax 301 CT speichert Aufzeichnungen über die jeweils fünf letzten Sende- oder Empfangsvorgänge. Diese Aufzeichnungen werden nach fünf Übertragungen automatisch im Journal ausgedruckt und anschließend gelöscht.

Sie können das Journal auch jederzeit manuell ausdrucken, wobei die Aufzeichnungen nicht gelöscht werden:

1 Drücken Sie die Taste **19** [Funktion].

FUNKTIONEN

2 Drücken Sie zweimal die Zifferntaste [3].

33 JOURNAL

3 Drücken Sie die Taste **17** [Bestätigen].

DRUCKE

Das Journal wird ausgedruckt.

4 Drücken Sie nach dem Ausdrucken dreimal die Taste **29** [Stop], damit der T-Fax 301 CT wieder zum Ruhezustand zurückkehrt.

Im Ausdruck finden Sie folgende Informationen:

Nr.: Laufende Nummer
Gegenstelle: Kennung der Gegenstelle
Job: Übertragungsnummer, zählt bis 99, beginnt dann neu mit 1
Datum/Zeit: Zeitpunkt, bei dem die Übertragung begann
Dauer: Übertragungsdauer
Seiten: Anzahl der übertragenen Seiten
Resultat: Ablauf der Übertragung
48, 96 = Übertragungsgeschwindigkeit
OK = Übertragung fehlerfrei
Fehler = Fehler aufgetreten (Fehlercode siehe Seite 125)
STOP = Übertragung mit Taste [Stop] abgebrochen

JOURNAL

DATUM/ZEIT: 15-09-97 17:55
KENNUNG : +49 40 1234567
NAME : MUSTERMANN KG

Vorgänge gesamt

Gesendet 3 Seiten
Empfangen 4 Seiten
Kopiert 0 Seiten

*** SENDEN ***

NR.	GEGENSTELLE	JOB	START	DATUM/ZEIT	DAUER	SEITEN	RESULTAT
1	556677	1	15-09-97	16:05	0'40"	1	96 OK
2	+4940 556677	2		16:20	0'11"	0	STOP
3	+4940 555667	4		17:34	1'56"	2	96 OK

*** EMPFANG ***

NR.	GEGENSTELLE	JOB	START	DATUM/ZEIT	DAUER	SEITEN	RESULTAT
1	+4989 999887	3	15-09-97	16:37	4'32"	3	96 OK
2	+4940 556677	5		17:54	0'49"	1	96 OK

Bedienerruf

Möchten Sie nach einer Übertragung (Senden oder Empfangen) mit dem Bediener der Gegenstelle sprechen, drücken Sie während der Übertragung die Taste **22** [☒/Ruf]. Die Lampe **33** [On Line] beginnt zu blinken.

Am Fernkopierer der Gegenstelle wird der Bediener nach der Übertragung aufgefordert, den Hörer des Telefons abzunehmen. Ist dies geschehen, ertönt an Ihrem Fernkopierer T-Fax 301 CT für etwa 10 Sekunden ein Rufsignal.

Nehmen Sie jetzt den Telefonhörer des T-Fax 301 CT ab, und drücken Sie die Taste **22** [☒/Ruf]. Die Verbindung wird auf das Telefon umgeschaltet, und Sie können mit dem Bediener der Gegenstelle ein Telefongespräch führen. Nach dem Gespräch legen Sie den Hörer wieder auf.

Entsprechend müssen Sie auch ein von der Gegenstelle angefordertes Bedienerruf nach Abheben des Hörers mit der Taste **22** [☒/Ruf] entgegennehmen. Falls Sie den Bedienerruf nicht annehmen, druckt der T-Fax 301 CT ein Protokoll des Bedienerrufs aus:

BEDIENERRUF

DATUM/ZEIT: 03-10-97 12:52
KENNUNG : +49 40 1234567
NAME : MUSTERMANN KG

GEGENSTELLE: +49 40 778899 WÜNSCHT SPRECHKONTAKT

ZEIT 12:52 DATUM: 03-10-97

Lokale Kopie

Mit einer lokalen Kopie können Sie die optimale Einstellung für die Auflösung bei schwierigen Vorlagen ermitteln — die Kopie entspricht dem, was nach dem Senden beim Empfänger ausgedruckt wird. Außerdem können Sie die Funktion des Abtasters und des Druckers kontrollieren (siehe Seite 90).

Eine lokale Kopie können Sie nur erstellen, wenn Sie weder die Taste **22** [☒/Ruf] gedrückt noch den Telefonhörer abgenommen haben.

- 1 Legen Sie die Vorlage ein, und stellen Sie die Auflösung ein (siehe Seite 68).

FAXNUMMER WÄHLEN

- 2 Drücken Sie die Taste **31** [Start/Kopie].

Der T-Fax 301 CT kopiert die Vorlage und wirft sie aus.

- 3 Entfernen Sie die Kopie. Der T-Fax 301 CT kehrt in den Ruhezustand zurück.

04-10-97 17:32

Raumüberwachung

Mit dieser Funktion können Sie aus der Ferne die Geräusche aus dem Raum abhören, in dem der T-Fax 301 CT steht. Bei eingeschalteter Raumüberwachung ist am T-Fax 301 CT immer auch der Anrufbeantworter eingeschaltet und nimmt alle Anrufe entgegen, damit Sie den Raumüberwachungs-Code eingeben können. Dabei klingelt der T-Fax 301 CT und das Mobilteil nicht – damit das Baby beim „Kontrollanruf“ nicht aufwacht...

- Die Raumüberwachung können Sie von jedem Telefon ausführen. Hat das Telefon die Möglichkeit der Tonwahl (MFV), können Sie damit den Raumüberwachungs-Code wählen. Hat das Telefon diese Möglichkeit nicht, benötigen Sie den mitgelieferten MFV-Handsender.
Rufen Sie Ihren T-Fax 301 CT an. Sobald das Gerät die Leitung belegt, drücken Sie die Raute-Taste [#], geben Ihren vierstelligen Raumüberwachungs-Code ein, und drücken nochmals die Raute-Taste [#].
- War der eingegebene Code nicht richtig, hören Sie vier kurze Quittungstöne, danach trennt der T-Fax 301 CT die Verbindung.
- Ist der eingegebene Zugangscode korrekt, hören sie einen längeren Quittungston. Anschließend schaltet der T-Fax 301 CT für etwa eine Minute das Mikrofon ein, und Sie können die Geräusche aus dem Raum abhören, in dem der T-Fax 301 CT steht. Um die Raumüberwachung vorzeitig zu beenden, legen Sie den Hörer auf.

So schalten Sie die Raumüberwachung ein und aus:

1 Drücken Sie die Taste **19** [Funktion].

FUNKTIONEN

2 Drücken Sie die Zifferntasten [5] und [2].

52 RAUMÜBERWACH.

3 Drücken Sie die Taste **17** [Bestätigen].

RAUMÜBERW. : AUS

4 Mit der Pfeiltaste **18** rechts [↔ + ▶/Auswählen] können Sie nun die Raumüberwachung „AN“ oder „AUS“ schalten.

5 Drücken Sie die Taste **17** [Bestätigen].

6a Haben Sie die Raumüberwachung ausgeschaltet, fahren Sie fort mit Schritt 7.

6b Haben Sie die Raumüberwachung eingeschaltet, geben Sie nun den vierstelligen Zugangscode über die Zifferntasten **25** [1 bis 0] ein.

CODE: _ _

Danach wird der Code zur Sicherheit noch einmal abgefragt:

WIEDERH: _ _

Geben Sie über die Zifferntasten **25** [1 bis 0] den Code noch einmal ein.

AUSW.FERTIG: JA

7a Möchten Sie weitere Einstellungen vornehmen, wählen Sie mit der Pfeiltaste **18** rechts [⏪ + ▶/Auswählen] die Einstellung „NEIN“ und drücken die Taste **17** [Bestätigen]. Der nächste Menüpunkt wird angezeigt.

7b Möchten Sie keine weiteren Einstellungen vornehmen, drücken Sie die Taste **17** [Bestätigen], damit der T-Fax 301 CT in den Ruhezustand zurückkehrt.

27-09-97 13:57

Bitte beachten Sie:

Bitte merken Sie sich den vierstelligen Code. Wenn Sie später die Raumüberwachung wieder ausschalten wollen, müssen Sie den alten Code eingeben.

Anklopfen

Mit dieser Funktion — auch „VIP-Funktion“ genannt — können Sie Ihren T-Fax 301 CT so betreiben, daß Faxübertragungen automatisch ablaufen, Anrufer aber nur „durchkommen“, wenn diese einen bestimmten Code kennen.

Bei einem Anruf klingelt das Gerät nicht. So haben Sie „Ruhe vor dem Telefon“. Anrufer können Ihnen nun Nachrichten auf dem Anrufbeantworter hinterlassen oder per Fax zuschicken.

Gibt der Anrufer mit Hilfe eines MFV-Handsenders oder über ein Telefon mit Tonwahl den vierstelligen „Anklopf-Code“ ein, klingelt der T-Fax 301 CT etwa 20 Sekunden. Dazu muß der Anrufer zunächst die Raute-Taste [#] drücken, dann die vier Ziffern des Anklopf-Codes eingeben und erneut die Raute-Taste [#] drücken.

So können Sie sich vor unerwünschten Anrufen schützen, sind aber für Eingeweihte und per Fax immer erreichbar.

So schalten Sie das Anklopfen ein und aus:

1 Drücken Sie die Taste **19** [Funktion].

FUNKTIONEN

2 Drücken Sie die Zifferntasten [8] und [4].

84 ANKLOPFEN

3 Drücken Sie die Taste **17** [Bestätigen].

ANKLOPFEN:AUS

4 Mit der Pfeiltaste **18** rechts [↵ + ▶/Auswählen] können Sie nun das Anklopfen „AN“ oder „AUS“ schalten.

5 Drücken Sie die Taste **17** [Bestätigen].

6a Haben Sie das Anklopfen ausgeschaltet, fahren Sie fort mit Schritt 7.

6b Haben Sie das Anklopfen eingeschaltet, geben Sie nun den vierstelligen Zugangscode über die Zifferntasten **25** [1 bis 0] ein.



CODE: _

Danach wird der Code zur Sicherheit noch einmal abgefragt:

WIEDERH: _

Geben Sie über die Zifferntasten **25** [1 bis 0] den Code noch einmal ein.

AUSW.FERTIG: JA

7a Möchten Sie weitere Einstellungen vornehmen, wählen Sie mit der Pfeiltaste **18** rechts [ +  /Auswählen] die Einstellung „NEIN“ und drücken die Taste **17** [Bestätigen]. Der nächste Menüpunkt wird angezeigt.

7b Möchten Sie keine weiteren Einstellungen vornehmen, drücken Sie die Taste **17** [Bestätigen], damit der T-Fax 301 CT in den Ruhezustand zurückkehrt.

27-09-97 123:57

Bitte beachten Sie:

Bitte merken Sie den vierstelligen Code. Wenn Sie später das Anklopfen wieder ausschalten wollen, müssen Sie den alten Code eingeben.

Der Anrufbeantworter

Der Anrufbeantworter des T-Fax 301 CT speichert die Ansagen und alle anderen Nachrichten in Halbleiterbauelementen ab. Sie brauchen daher keine Kassetten einzulegen oder zu wechseln wie bei anderen Anrufbeantwortern. Im Betrieb hören Sie keine Schaltgeräusche mehr und es tritt kein Verschleiß von mechanischen Bauteilen auf.

Sie können bis zu 10 Minuten Sprache aufzeichnen. Beim Wiedergeben der Nachrichten können Sie schnell und genau zur nächsten Nachricht springen oder das Abspielen einer Nachricht wiederholen.

Die Pufferbatterie (siehe Seite 121) hält die gespeicherten Nachrichten bei einem Netzausfall bis zu 24 Stunden im Speicher.

Ansagen aufzeichnen

Bevor Sie den Anrufbeantworter in Betrieb nehmen, müssen Sie Ihre Ansagen speichern. Die Ansagen gliedern sich in die Begrüßung (Ansage 1 oder Ansage 2) und die Endansage. Für die Ansagen 1 und 2 stehen Ihnen insgesamt 27 Sekunden zur Verfügung. Je länger Ihre Ansage 1 wird, um so weniger Zeit steht Ihnen also für die Ansage 2 zur Verfügung.

Beispiel:



Die Begrüßung muß eine Länge von mindestens 6 Sekunden haben und kann maximal 27 Sekunden lang sein. Die Endansage kann bis zu 3 Sekunden lang sein. Sobald der Anrufbeantworter ein Gespräch entgegennimmt, hört der Anrufer die Begrüßung (Ansage 1 oder 2) gefolgt von einem Signalton. Nach Ablauf der einstellbaren Aufnahmezeit wird die Endansage abgespielt und die Verbindung getrennt.

Bitte beachten Sie:

- Haben Sie 27 Sekunden für die Ansage 1 benötigt, können Sie keine Ansage 2 mehr aufzeichnen und umgekehrt.
- Die Ansage 2 dient auch als Meldetext für die Funktion „Nachrichten weiterleiten“ (siehe Seite 106).

Die Begrüßung kann beispielsweise lauten:

„Hier ist der Anrufbeantworter der Familie Müller. Wir können zur Zeit leider nicht ans Telefon kommen. Bitte hinterlassen Sie nach dem Signalton Ihren Namen und Ihre Telefonnummer – wir rufen schnellstmöglich zurück.“

Die Endansage lautet beispielsweise:

„Die Sprechzeit ist vorüber. Vielen Dank für Ihren Anruf, auf Wiederhören.“

Tip:

Schreiben Sie sich Ihren Ansagetext vor dem Aufnehmen auf. Wenn Sie ihn ablesen, können Sie den Text fließender sprechen.

1 Drücken Sie die Taste **14** [Aufn.].

ANS1

2 Wählen Sie mit den Tasten **35** [▶▶] oder **36** [◀◀] die gewünschte Ansage aus:

- ANS1** Ansage 1
- ANS2** Ansage 2
- MEMO** Lokale Nachricht (Seite 103)
- END ANS** Endansage

3 Drücken Sie die Taste **14** [Aufn.].

AUFNEHMEN?	27
------------	----

Am rechten Rand des Anzeigefeldes sehen Sie die noch verbleibende Aufnahmezeit in Sekunden.

4 Drücken Sie erneut die Taste **14** [Aufn.].

AUFNAHME	26
----------	----

5 Sprechen Sie Ihren Text in das Mikrofon (das ist das kleine Loch am linken Rand des Bedienfelds).

AUFNAHME	25
----------	----

Sprechen Sie langsam und deutlich.
Vermeiden Sie längere Sprechpausen.

Um die Aufnahme zu beenden, drücken Sie die Taste **12** [Stop].

GESPEICHERT

- 6 Sie können Ihre Ansage zur Kontrolle abspielen. Drücken Sie dazu die Taste **37** [▶].

ANS1

WIEDERG.

Anschließend können Sie weitere Ansagen aufnehmen. Beginnen Sie dazu wieder mit Schritt 2.

- 7 Zum Beenden des Aufnehmens drücken Sie zweimal die Taste **12** [Stop]. Der T-Fax 301 CT kehrt in den Ruhezustand zurück.

06-10-97 16:00

Ansagetexte kontrollieren

Sie können Ihre Ansagen jederzeit abspielen:

- 1 Drücken Sie im Ruhezustand die Taste **14** [Aufn.].
- 2 Wählen Sie mit den Tasten **35** [▶▶] oder **36** [◀◀] die gewünschte Ansage aus:

ANS1

ANS1 Ansage 1 = Begrüßung, Nachricht hinterlassen ist möglich

ANS2 Ansage 2 = Begrüßung, Nachricht hinterlassen ist möglich

MEMO Lokale Nachricht (Seite 103)

END ANS Endansage

- 3 Drücken Sie die Taste **37** [▶].
Der Anrufbeantworter spielt Ihnen die Ansage zur Kontrolle vor.

WIEDERG.

- Möchten Sie weitere Ansagen kontrollieren, wiederholen Sie die Schritte 2 und 3.
- Drücken Sie zum Abschluß zweimal die Taste **12** [Stop]. Der T-Fax 301 CT kehrt in den Ruhezustand zurück.

06-10-97 16:00

Hinweis:

Aufgezeichnete Ansagetexte können Sie nicht löschen, sondern nur überspielen (neu aufnehmen).

Ansage einstellen

In der Betriebsart „AB/Fax“ sehen Sie im Anzeigefeld ständig, welche Ansage aktiviert ist.

Beispiel: Ansage 1 aktiviert. Im Ruhezustand wechseln im Anzeigefeld die beiden Meldungen:

06-10-97 16:00

ANS1

So stellen Sie ein, welche Ansage bei einem Anruf abgespielt wird:

- Drücken Sie im Ruhezustand die Taste **19** [Funktion].
- Drücken Sie die Zifferntasten [8] und [3].
- Drücken Sie die Taste **17** [Bestätigen].
- Wählen Sie mit der Pfeiltaste **18** rechts [↵ + ▶/Auswählen] die gewünschte Ansage aus:
ANS1 Begrüßung, Nachricht hinterlassen ist möglich
ANS2 Begrüßung, Nachricht hinterlassen ist möglich
- Drücken Sie die Taste **17** [Bestätigen]. Die gewählte Ansage wird abgespielt.

FUNKTIONEN

83 ANSAGE WÄHLEN

ANSAGE: ANS1

WIEDERG.

AUSW.FERTIG: JA

- 6a Möchten Sie weitere Einstellungen vornehmen, wählen Sie mit der Pfeiltaste **18** rechts [**↩** + **▶** /Auswählen] die Einstellung „NEIN“ und drücken die Taste **17** [Bestätigen]. Der nächste Menüpunkt wird angezeigt.
- 6b Möchten Sie keine weiteren Einstellungen vornehmen, drücken Sie die Taste **17** [Bestätigen], damit der T-Fax 301 CT in den Ruhezustand zurückkehrt.

06-10-97 16:00

Aufnahmezeit einstellen

Die maximale Speicherzeit für alle vom Anrufbeantworter aufzuzeichnenden Nachrichten beträgt etwa 10 Minuten. Sie können die Aufnahmezeit für einzelne Nachrichten begrenzen. Der Anrufer hört nach Ablauf dieser eingestellten Zeit die Endansage, und der Anrufbeantworter trennt die Verbindung.

- 1 Drücken Sie im Ruhezustand die Taste **19** [Funktion].

FUNKTIONEN

- 2 Drücken Sie die Zifferntasten [8] und [1].

81 AUFNAHMEZEIT

- 3 Drücken Sie die Taste **17** [Bestätigen].

AUFN. ZEIT: AUTO

- 4 Mit der Pfeiltaste **18** rechts [**↩** + **▶** /Auswählen] können Sie nun die Aufnahmezeit einstellen:

- 30S** maximal 30 Sekunden
- 60S** maximal 60 Sekunden
- 90S** maximal 90 Sekunden
- AUTO** unbegrenzte Zeit

- 5 Drücken Sie die Taste **17** [Bestätigen].

AUSW. FERTIG: JA

- 6a Möchten Sie weitere Einstellungen vornehmen, wählen Sie mit der Pfeiltaste **18** rechts [**⏪** + **▶**/Auswählen] die Einstellung „NEIN“ und drücken die Taste **17** [Bestätigen]. Der nächste Menüpunkt wird angezeigt.
- 6b Möchten Sie keine weiteren Einstellungen vornehmen, drücken Sie die Taste **17** [Bestätigen], damit der T-Fax 301 CT in den Ruhezustand zurückkehrt.

06-10-97 16:00

Betrieb mit Anrufbeantworter

Damit ein Betrieb mit Anrufbeantworter erfolgen kann, müssen Sie mindestens die Ansage 1 gespeichert haben.

- 1 Drücken Sie die Taste **34** [Betrieb] so oft, bis die Anzeige „AB/Fax“ leuchtet.
- 2 Bevor die Anzeige auf „AB/Fax“ umspringt, prüft der Anrufbeantworter, ob eine Ansage gespeichert wurde, und spielt Ihnen zur Kontrolle die eingestellte Ansage (siehe Abschnitt „Ansaye einstellen“, Seite 98) vor.

WIEDERG.

Sie können die Wiedergabe des Ansagetextes abbrechen, indem Sie einfach die Taste **12** [Stop] drücken.

Haben Sie keinen Ansagetext gespeichert, hören Sie beim entsprechenden Drücken der Taste **34** [Betrieb] eine akustische Fehlermeldung. Die Betriebsart „AB/Fax“ läßt sich dann nicht einstellen. Speichern Sie Ihre Ansagetexte, wie auf Seite 95 beschrieben.

- 3 Die grüne Lampe „AB/Fax“ leuchtet. Damit ist der Anrufbeantworter betriebsbereit.

In der Betriebsart „AB/Fax“ wechseln im Anzeigefeld (Ruhezustand) die normale Uhrzeit und die eingestellte Ansage:

06-10-97 16:00

ANS1

Nachrichten entgegennehmen

Ist der Anrufbeantworter des T-Fax 301 CT eingeschaltet, nimmt er alle Anrufe entgegen. Dabei können Sie einstellen, wie oft der T-Fax 301 CT klingelt, bevor der Anrufbeantworter an die Leitung geht (siehe Seite 27). Wird ein eingehender Anruf vom Anrufbeantworter entgegengenommen, leuchtet die grüne Lampe **33** „On Line“ bis zum Beenden des Gesprächs.

Hat der Anrufbeantworter den Anruf angenommen, hört der Anrufer Ihren Ansagetext. Nach dem Signalton kann er Ihnen eine Nachricht hinterlassen. Ist die maximale Sprechdauer erreicht, hört der Anrufer den Schlußtext, und der Anrufbeantworter beendet die Verbindung. Die Sprechdauer können Sie einstellen (siehe Seite 99).

Handelt es sich bei dem Anrufer um einen Fernkopierer, wird dies von der Faxweiche erkannt, und die Faxnachricht wird automatisch empfangen.

Hinweise:

- Hat der Anrufbeantworter einen Anruf angenommen, und Sie wollen selbst mit dem Anrufer sprechen, nehmen Sie den Telefonhörer ab. Der Anrufbeantworter schaltet sich aus, und Sie haben das Gespräch übernommen.
- Leuchtet die rote Lampe **15**, sind neue Nachrichten gespeichert, die Sie noch nicht abgehört haben. Im Anzeigefeld steht außerdem der Hinweis „Nachrichten“.

Falls die Aufnahmekapazität des Anrufbeantworters erschöpft ist, erscheint im Anzeigefeld die Meldung „AB-SPEICHER VOLL“, und die rote Lampe **32** „Fehler“ leuchtet. Der T-Fax 301 CT schaltet dann zurück auf die Betriebsart „Tel/Fax“, ohne daß dabei die Betriebsart-Lampe umschaltet.

Sobald Sie die alten Nachrichten (direkt am Gerät oder per Fernabfrage) gelöscht haben, funktioniert der Anrufbeantworter wieder normal.

Lokale Nachricht

Sie können am T-Fax 301 CT eine lokale Nachricht – ein Memo – aufnehmen, die ähnlich wie eine Nachricht von einem Anrufer behandelt wird. Beim Abhören der Nachrichten wird auch das Memo abgespielt. So können Sie jemandem eine Nachricht hinterlassen, der zur Zeit unterwegs ist, den Anrufbeantworter aber per Fernabfrage abhört.

Zum Aufnehmen eines Memos gehen Sie vor, wie im Abschnitt „Ansagen aufzeichnen“ auf Seite 95 beschrieben, wählen im Schritt 2 das „MEMO“ aus und sprechen Ihre Nachricht ins Mikrofon.

Auf dem Anzeigefeld erscheint nun der Hinweis „MEMO“. Beim Abhören der eingegangenen Nachrichten wird auch das Memo abgespielt.

Bitte beachten Sie:

Es kann immer nur ein Memo aufgenommen werden. Beim Aufsprechen eines neuen Memos wird die alte Aufnahme gelöscht.

Neue Nachrichten wiedergeben

Hat der Anrufbeantworter neue Nachrichten gespeichert, leuchtet die rote Lampe **15** „Neue“. So hören Sie die neuen Nachrichten ab:

- 1 Drücken Sie die Taste **37** [▶].

01=06/OKT 17:03

Die erste aufgezeichnete Nachricht wird abgespielt. Dabei sehen Sie im Anzeigefeld das Datum und die Uhrzeit des Anrufs.

Mit der Taste **35** [▶] können Sie zur nächsten Nachricht springen (sofern eine weitere Nachricht eingegangen ist). Mit der Taste **36** [◀] springen Sie zur vorherigen Nachricht.

- 2 Nach dem Abspielen jeder Nachricht erscheint in der Anzeige

LÖSCHEN NR. 1?

- 3 Wollen Sie die gerade gehörte Nachricht löschen, drücken Sie die Taste **13** [Löschen]. Die Nachricht wird gelöscht, und die nächste aufgezeichnete Nachricht wird abgespielt.
- 4 Wollen Sie die gerade gehörte Nachricht noch nicht löschen, springen Sie mit der Taste **35** [▶▶] zur nächsten Nachricht.
- 5 Durch zweimaliges Drücken der Taste **12** [Stop] brechen Sie die Wiedergabe der Nachrichten ab, und der T-Fax 301 CT kehrt in den Ruhezustand zurück.

Hinweis:

Löschen Sie Nachrichten möglichst gleich nach dem Abhören, um Platz für neue Nachrichten zu schaffen.

Alle Nachrichten wiedergeben

Sie können jederzeit alle gespeicherten Nachrichten abhören.

- 1 Drücken Sie im Ruhezustand die Taste **37** [▶].

01=06/OKT 17:03

Die erste Nachricht wird abgespielt. Dabei sehen Sie im Anzeigefeld das Datum und die Uhrzeit des Anrufs.

Mit der Taste **35** [▶▶] können Sie zur nächsten Nachricht springen (sofern eine weitere Nachricht eingegangen ist). Mit der Taste **36** [◀◀] springen Sie zur vorherigen Nachricht.

Mit der Taste **13** [Löschen] löschen Sie die gerade gehörte Nachricht.

Mit der Taste **12** [Stop] brechen Sie die Wiedergabe der Nachricht ab.

- 2 Drücken Sie zum Abschluß zweimal die Taste **12** [Stop], damit der T-Fax 301 CT in den Ruhezustand zurückkehrt.

Hinweis:

Löschen Sie Nachrichten möglichst gleich nach dem Abhören, um Platz für neue Nachrichten zu schaffen.

Alle Nachrichten löschen

So löschen Sie alle abgehörten Nachrichten:

- 1 Drücken Sie im Ruhezustand die Taste **13** [Löschen]. Im Anzeigefeld erscheint die Meldung:

ALLE LÖSCHEN?

- 2 Möchten Sie alle abgehörten Nachrichten löschen, drücken Sie erneut die Taste **13** [Löschen].

LÖSCHE ALLE

Sofern neue Nachrichten gespeichert waren, die Sie noch nicht abgehört haben, bleiben diese erhalten, und nur die bereits abgehörten Nachrichten werden gelöscht.

Anschließend kehrt der T-Fax 301 CT automatisch in den Ruhezustand zurück.

Erweiterte Funktionen des Anrufbeantworters

Nachrichten weiterleiten

Der Anrufbeantworter kann eingegangene Nachrichten an eine Telefonnummer aus dem Namenswahl-Verzeichnis weiterleiten: Ist eine neue Nachricht eingegangen, wählt der T-Fax 301 CT die angegebene Telefonnummer an. Das Weiterleiten wird durch einen Meldetext (Ansage 2) angekündigt. Sie müssen jetzt innerhalb von 20 Sekunden die Fernabfrage starten (siehe Seite 111), damit der T-Fax 301 CT die Nachrichten abspielt. Der Meldetext wird solange wiederholt.

Für das Aufnehmen des Meldetextes = Ansage 2 und der Ansage 1 stehen Ihnen insgesamt 27 Sekunden zur Verfügung. Haben Sie bereits die Ansage 1 aufgenommen, bleibt für den Meldetext die Restzeit übrig (siehe auch Seite 95).

Der Meldetext könnte z.B. lauten:

„Guten Tag. Dies ist ein automatischer Anruf für Herrn Mustermann. Bitte leiten Sie diesen Anruf an Herrn Mustermann weiter, oder geben Sie Herrn Mustermann Bescheid, daß er sein Büro anrufen möchte. Dankeschön.“

So schalten Sie das Weiterleiten am T-Fax 301 CT ein bzw. aus:

- 1 Drücken Sie im Ruhezustand die Taste **19** [Funktion].

FUNKTIONEN

- 2 Drücken Sie die Zifferntasten [8] und [5].



85 WEITERLEITEN

- 3 Drücken Sie die Taste **17** [Bestätigen].

WEITERLEIT: AN

Bitte beachten Sie:

Haben Sie noch keine Rufnummer im Namenswahlspeicher eingegeben, können Sie diese Funktion nicht aufrufen. Der T-Fax 301 CT erzeugt dann eine akustische Fehlermeldung. Programmieren Sie zuerst eine Namenswahlnummer (siehe Abschnitt „Namenswahl bearbeiten“, Seite 43), und beginnen Sie noch einmal.

4 Schalten Sie mit der Pfeiltaste **18** rechts [ +  /Auswählen] das Weiterleiten AN- bzw. AUSschalten.

5 Drücken Sie die Taste **17** [Bestätigen].

6a Haben Sie das Weiterleiten ausgeschaltet, erscheint in der Anzeige:

AUSW.FERTIG: JA

Drücken Sie die Taste **17** [Bestätigen]. Der T-Fax 301 CT kehrt zurück in den Ruhezustand, und die Eingabe ist beendet.

06-10-97 16:00

6b Haben Sie das Weiterleiten eingeschaltet, und es wurde noch keine Ansage 2 aufgenommen, müssen Sie nun die Ansage zum Weiterleiten aufnehmen.

Drücken Sie zum Start der Aufnahme die Taste **14** [Aufn.].

AUFNEHMEN? 9

Sprechen Sie den gewünschten Text aus ca. 20 cm Abstand in das Mikrofon am linken Rand des Bedienfelds. Drücken Sie zum Beenden der Aufnahme die Taste **12** [Stop].

7 Der T-Fax 301 CT spielt Ihnen die Ansage 2 zur Kontrolle vor.

WIEDERG.

Falls Sie die Ansage noch ändern möchten, nehmen Sie zunächst hier die restlichen Einstellungen vor. Anschließend sprechen Sie die Ansage 2 erneut auf, wie im Abschnitt „Ansgen aufzeichnen“ auf Seite 95 beschrieben.

- 8 Wählen Sie aus dem Namenswahlverzeichnis die Telefonnummer, an die die Nachrichten weitergeleitet werden sollen (Eingabe des Anfangsbuchstaben über die Zifferntasten, siehe Seite 49), und drücken Sie die Taste **17** [Bestätigen].

NAMENSWAHL

AUSW.FERTIG: JA

- 10 Drücken Sie die Taste **17** [Bestätigen]. Der T-Fax 301 CT kehrt in den Ruhezustand zurück.

06-10-97 16:00

Wenn Sie nun den Anrufbeantworter aktivieren, werden eingehende Nachrichten an die programmierte Rufnummer weitergeleitet, und können von dort mit der Fernabfrage abgehört werden. Daher ist es wichtig, daß Sie den Fernabfrage-Code entsprechend programmiert haben (s. Seite 110).

Bei Ausschalten des Anrufbeantworters (z.B. Betriebsart „Tel/Fax“) wird das Weiterleiten nicht gelöscht. Beim nächsten Umschalten auf die Betriebsart „AB/Fax“ ist das Weiterleiten wieder aktiv. Um das Weiterleiten ganz auszuschalten, wählen Sie im Schritt 4 die Einstellung „AUS“. Dann ist der Anrufbeantworter wieder bereit für den normalen Betrieb.

Falls die Gegenstelle besetzt ist, erfolgt beim Weiterleiten keine Wahlwiederholung.

Telefonat aufzeichnen

Sie können Gespräche aufzeichnen und später über die Funktionen des Anrufbeantworters wiedergeben. Dies ist z.B. nützlich, wenn Ihr Gesprächspartner Informationen durchgibt, die Sie später in Ruhe notieren wollen. Die gesamte freie Aufnahmekapazität des Anrufbeantworters steht zur Verfügung. Bereits gespeicherte Nachrichten werden nicht überschrieben.

- 1 Drücken Sie während des Telefonierens die Taste **14** [Aufn.].

AUFNAHME

- 2 Das Gespräch wird jetzt aufgezeichnet.

- 3 Zum Beenden der Aufnahme drücken Sie die Taste **12** [Stop] oder legen den Hörer auf.

06-10-97 16:00

Aufgezeichnetes Telefonat wiedergeben/löschen

Gespeicherte Telefonate können Sie jederzeit abhören. Das geht genauso, wie das Abhören von neuen Nachrichten, siehe Seite 103:

- 1 Drücken Sie im Ruhezustand die Taste **37** [▶].

01=06/OKT 17:03

- 2 Die erste aufgezeichnete Nachricht bzw. das erste aufgezeichnete Telefonat wird wiedergegeben. Wählen Sie gegebenenfalls mit Taste **35** [▶▶] oder **36** [◀◀] das gewünschte Telefonat aus.

Mit der Taste **13** [Löschen] löschen Sie das gerade gehörte Telefonat.

Mit der Taste **12** [Stop] brechen Sie die Wiedergabe des Telefonats ab.

- 3 Drücken Sie zweimal Taste **12** [Stop], damit der T-Fax 301 CT in den Ruhezustand zurückkehrt.

06-10-97 16:00

Hinweis: Löschen Sie Telefonate möglichst gleich nach dem Abhören, um Platz für neue Nachrichten zu schaffen.

Aufgezeichnete Telefonate werden genauso wie Nachrichten abgehört und gelöscht. Siehe dazu die Abschnitte „Alle Nachrichten wiedergeben“, Seite 104, und „Alle Nachrichten löschen“, Seite 105.

Die Fernabfrage

Eingegangene Nachrichten auf dem Anrufbeantworter des T-Fax 301 CT können Sie von jedem Telefon abfragen. Außerdem können Sie mit der Fernabfrage weitergeleitete Nachrichten von Ihrem Anrufbeantworter abhören (siehe Seite 110).

Hat das Telefon die Möglichkeit der Tonwahl (MFV), können Sie die Nachrichten abfragen, indem Sie den Fernabfrage-Code wählen. Hat das Telefon diese Möglichkeit nicht, benötigen Sie zur Fernabfrage den mitgelieferten MFV-Handsender.

Bitte beachten Sie:

Die Fernabfrage des T-Fax 301 CT ist immer aktiv! Werkseitig ist der vierstellige Abfrage-Code auf „0000“ eingestellt. Damit ein unbefugter Zugriff ausgeschlossen ist, sollten Sie **in jedem Fall** einen neuen, eigenen Code einstellen. **Notieren Sie Ihren Fernabfrage-Code.** Nur wenn Sie den gültigen Fernabfrage-Code kennen, ist das Ändern dieses Codes möglich! Falls Sie den Code vergessen haben, kann der T-Service Ihnen weiterhelfen.

Fernabfrage-Code einstellen

Der vierstellige Fernabfrage-Code ist die Zugangsberechtigung zu Ihrem Anrufbeantworter. Um ihn einzustellen, gehen Sie wie folgt vor:

1 Drücken Sie die Taste **19** [Funktion].

FUNKTIONEN

2 Drücken Sie die Zifferntasten [8] und [2].

82 FERNABFR.CODE

3 Drücken Sie die Taste **17** [Bestätigen].

ALT.CODE:_

4 Geben Sie nun über die Zifferntasten **25** [1 bis 0] den alten vierstelligen Fernabfrage-Code ein. Falls noch kein Code eingegeben wurde, ist dies die Werkseinstellung „0000“.

ALT.CODE:***_

War der eingegebene Code korrekt, erscheint in der Anzeige:

NEU.CODE:0000

- 5 Geben Sie nun über die Zifferntasten **25** [1 bis 0] den neuen vierstelligen Fernabfrage-Code ein.

Verwenden Sie nicht den gleichen Code wie für die Raumüberwachung (siehe Seite 91) und das Anklopfen (siehe Seite 93).

- 5 Drücken Sie die Taste **17** [Bestätigen]. Im Anzeigefeld erscheint:

AUSW.FERTIG: JA

- 6a Möchten Sie weitere Einstellungen vornehmen, wählen Sie mit der Pfeiltaste **18** rechts [⏪ + ▶/Auswählen] die Einstellung „NEIN“ und drücken die Taste **17** [Bestätigen]. Der nächste Menüpunkt wird angezeigt.

- 6b Möchten Sie keine weiteren Einstellungen vornehmen, drücken Sie die Taste **17** [Bestätigen], damit der T-Fax 301 CT in den Ruhezustand zurückkehrt.

06-10-97 18:35

Fernabfrage durchführen

Rufen Sie Ihren T-Fax 301 CT an. Sobald das Gerät die Leitung belegt, drücken Sie die Raute-Taste [#], geben Ihren vierstelligen Fernabfrage-Code ein und drücken nochmals die Raute-Taste [#] — bei einem Telefon mit Tonwahl (MFV) über die Tastatur, sonst über den mitgelieferten Handsender.

War der eingegebene Fernabfrage-Code nicht richtig, hören Sie vier kurze Quittungstöne, danach trennt der T-Fax 301 CT die Verbindung.

War der eingegebene Zugangscode korrekt, hören Sie einen längeren Quittungston.

Sofern neue Nachrichten aufgezeichnet wurden, beginnt der T-Fax 301 CT mit der Wiedergabe.

Sie können nun Befehle an Ihren T-Fax 301 CT senden (siehe Tabelle auf Seite 113).

Erhält der T-Fax 301 CT innerhalb von 15 Sekunden keine Befehle mehr, trennt er die Verbindung.

Um die Fernabfrage zu beenden, drücken Sie nacheinander die Tasten [*] und [#], oder Sie legen einfach den Hörer auf.

Kostenlose Vorabfrage

Sofern Sie die Ruftonzähler des Anrufbeantworters (Menü 72, siehe Seite 27) auf „AUTO“ eingestellt haben, können Sie bei der Fernabfrage Zeit und Geld sparen:

- Sind neue Nachrichten gespeichert, belegt das Gerät die Leitung schon nach dem ersten Klingeln.
- Wurden keine neuen Nachrichten aufgezeichnet, belegt der T-Fax 301 CT erst nach dem dritten Klingeln die Leitung.

Tabelle der Fernabfragefunktionen

Die folgenden Funktionen können Sie mit Befehlen per Tastendruck ausführen, nachdem Sie Ihren Fernabfrage-Code eingegeben und den langen Quittungston gehört haben:

Funktion	Befehl per Tasten	Beschreibung
Wiedergabe	14	Nachrichten wiedergeben
Vorlauf	#	Weiter zur nächsten Nachricht
Rücklauf	*	Zurück zur vorherigen Nachricht
Löschen	2	Gerade wiedergegebene Nachricht löschen
Stop	0	Wiedergeben beenden
Nachrichten löschen	24	Alle abgehörten Nachrichten löschen
Tel	*02*	T-Fax 301 CT auf Betriebsart „Tel“ schalten
Tel/Fax	*00*	Auf Betriebsart „Tel/Fax“ schalten
AB/Fax	*01*	Auf Betriebsart „AB/Fax“ schalten
Fernabfrage Ende	*#	Fernabfrage beenden

Anrufbeantworter fernaktivieren

Falls Sie beim Verlassen des Hauses vergessen haben, den Anrufbeantworter Ihres T-Fax 301 CT zu aktivieren, können Sie dies über die Fernabfrage von unterwegs nachholen. Steht das Gerät in der Betriebsart „Tel/Fax“ und der Ruftonzähler auf „AUTO“ (siehe Seite 25), brauchen Sie nur anzurufen und die Fernabfrage (wie zuvor beschrieben) durchzuführen. Geben Sie dann den Befehl „*01*“ ein (siehe Seite 113).

Steht das Gerät in der Betriebsart „Tel“, rufen Sie Ihren T-Fax 301 CT an und lassen Sie es lange klingeln: Nach dem 16. Klingeln meldet sich der Anrufbeantworter des T-Fax 301 CT und Sie können die Betriebsart umschalten („*01*“).

Wartung, Störungsbeseitigung

Der Fernkopierer T-Fax 301 CT ist für einen wartungsfreien Dauerbetrieb ausgelegt. Außer dem Wechsel des Empfangspapiers (siehe Seite 118) und der regelmäßigen Reinigung (siehe Seite 116) sind keine Inspektionen erforderlich.

Bitte beachten Sie:

- Demontieren Sie das Gerät nicht und versuchen Sie nicht, es zu reparieren. Dafür ist der T-Service zuständig (Rufnummer 01171).
- Ölen und fetten Sie niemals Teile des Gerätes – das schadet mehr als es nützt.

Abtaster und Druckwerk kontrollieren

Erstellen Sie von Zeit zu Zeit eine lokale Kopie (siehe Abschnitt „Lokale Kopie“, Seite 90). Kontrollieren Sie das Druckbild:

- Von oben nach unten verlaufende schwarze Streifen deuten auf eine Verschmutzung des Abtasters hin. Reinigen Sie das Gerät. Sollten die Streifen nicht verschwinden, rufen Sie den T-Service.
- Helle oder unbedruckte Streifen deuten auf eine Fehlfunktion der Druckeinheit hin. Rufen Sie den T-Service.
- Verzerrungen im Druckbild deuten auf Fehler im Vorlageneinzug hin. Reinigen Sie das Gerät. Sollte der Fehler weiterhin auftreten, rufen Sie den T-Service.
- Falls kein Druck erfolgt, kontrollieren Sie, ob das Empfangspapier richtig herum eingelegt wurde.

Reinigen

Reinigen Sie das Gerät regelmäßig von außen und innen.

- Schalten Sie das Gerät durch Ziehen des Netzteils aus der Steckdose aus. Hierbei werden die Einstellungen (Rufnummern, Namen etc.) nicht gelöscht.
- Klappen Sie den Vorlageneinzug **10** vorsichtig nach vorn auf, und reinigen Sie, wenn nötig, die nun sichtbare weiße Transportrolle mit Isopropylalkohol (gibt's in der Drogerie). Drehen Sie dabei die Rolle vorsichtig von Hand weiter.
- Lassen Sie den Vorlageneinzug nach dem Reinigen noch einige Minuten offen, damit die Feuchtigkeit verdunsten kann.
- Drücken Sie die Entriegelungstaste **4** zum Öffnen des Papierfachs, und klappen Sie das Papierfach auf.
- Nehmen Sie die Empfangspapierrolle aus dem Gerät.
- Entfernen Sie Staub und Papierreste mit einem feuchten Tuch.
- Reinigen Sie, wenn nötig, die schwarze Transportrolle mit Alkohol. Drehen Sie dabei die Rolle vorsichtig von Hand weiter.

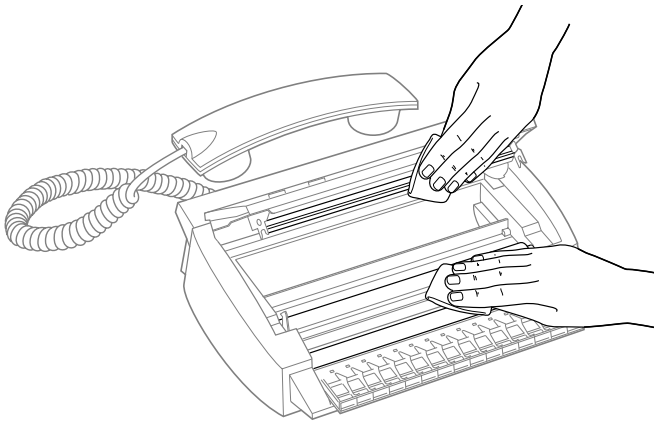

- Wischen Sie mit einem trockenen fusselfreien Tuch vorsichtig über die Druckzeile. Berühren Sie niemals die Druckzeile mit den Fingern! Selbst geringste Schweißspuren brennen beim nächsten Druck fest und beeinträchtigen die Druckqualität. Verwenden Sie keine Reinigungsmittel.
- Warten Sie wenige Minuten, legen Sie das Empfangspapier wieder ein, und schließen Sie das Papierfach.

- Reinigen Sie die Oberfläche des Gehäuses mit einem leicht angefeuchteten, fusselfreien Tuch. **Dabei darf keinerlei Flüssigkeit in das Gerät gelangen!** Bei stärkeren Verschmutzungen geben Sie etwas Geschirrspülmittel auf das Tuch. Verwenden Sie niemals scharfe Reiniger (Scheuerpulver, Verdünnung). Diese Reiniger beschädigen die Oberfläche des Gehäuses.
- Stecken Sie das Netzteil wieder in die Netzsteckdose. Der T-Fax 301 CT wird eingeschaltet; er gibt einen kurzen Signalton von sich.

Empfangspapier wechseln

Erscheint an der Seite des Empfangspapiers ein roter oder schwarzer Streifen, müssen Sie die Papierrolle auswechseln. Sobald die Vorratsrolle vollständig leer ist, ertönt ein akustisches Signal, und die Lampe **32** „Fehler“ leuchtet. Im Anzeigefeld erscheint die Meldung „KEIN PAPIER“.

- 1 Nehmen Sie den Telefonhörer ab.
- 2 Drücken Sie die Entriegelungstaste **4** an der rechten Seite des Geräts, und klappen Sie den Papierfachdeckel nach oben auf.

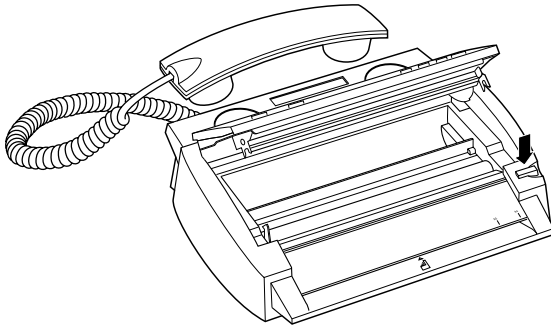

- 3 Nehmen Sie die leere Rolle aus dem Papierfach.
- 4 Entfernen Sie von der neuen Papierrolle den Aufkleber, der das Abrollen verhindert, und legen Sie die Rolle richtig herum in das Papierfach.

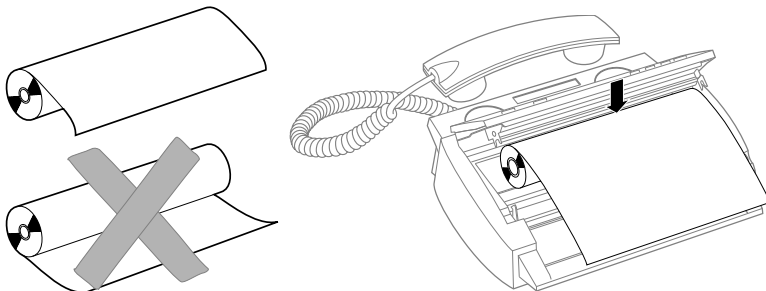

- 5 Wickeln Sie ein Stück von der Rolle ab, und führen Sie es etwa 5 cm nach vorn aus dem Gerät heraus.
- 6 Schließen Sie den Deckel. Drücken Sie dazu mit beiden Händen auf den Deckel, bis er hörbar einrastet.

Besonderer Hinweis:

Der Papierfachdeckel darf nur zum Papierwechsel geöffnet werden. Bleibt der Deckel offen, kann es bei einem ankommenden Ruf zu Schäden am Gerät führen.

Merkmale des Empfangspapiers

Der Fernkopierer T-Fax 301 CT arbeitet mit Thermopapier. Dieses Papier ist auf einer Seite mit einer Beschichtung versehen, die bei Wärmekontakt das Papier verfärbt.

- Lassen Sie das Empfangspapier nicht mit Chemikalien (Reiniger usw.) in Kontakt kommen.
- Lagern Sie das Empfangspapier nicht bei hohen Temperaturen oder höherer Luftfeuchte.
- Setzen Sie das Papier nicht längere Zeit direkter Sonnenbestrahlung aus.
- Lagern Sie das Papier nicht neben Lichtpausen, die unmittelbar vorher erstellt wurden.
- Lagern Sie das Papier nicht längere Zeit neben Kunststoffolien, die Weichmacher-Zusätze enthalten.
- Benutzen Sie das von der Deutschen Telekom für den T-Fax 301 CT empfohlene Empfangspapier.

Bezugsquelle

Das Empfangspapier für den Fernkopierer T-Fax 301 CT können Sie in Einzelrollen in jedem Telekomladen („T-Punkt“) erwerben.

Mehrere Rollen (1 Karton = 24 Rollen) können Sie direkt per Fax **zum Nulltarif** beim T-Versand bestellen. Der Verpackung des T-Fax 301 CT liegt ein entsprechendes Bestellblatt bei.

Selbstverständlich werden auch Bestellungen per Telefon oder schriftlich bei folgender Adresse entgegen genommen:

T-Versand
Thomas-Esser-Straße 33
53877 Euskirchen
Telefon (0130) 01 91 (zum Nulltarif)
Telefax (0130) 80 01 04 (zum Nulltarif)

Das Empfangspapier in der Rollengröße 15 m / 1/2 Zoll Kern hat die Bestellnummer 551 216 387-2.

Batterie wechseln

Im T-Fax 301 CT sichert eine handelsübliche 9-Volt-Blockbatterie die gespeicherten Ansagetexte und Nachrichten bei einem Netzausfall. Eine volle Batterie kann die Daten etwa 24 Stunden erhalten.

Sobald im Anzeigefeld die Meldung „BATTERIE SCHWACH“ erscheint, sollten Sie die Batterie gegen eine neue austauschen.

Das Batteriefach befindet sich an der Unterseite des Gerätes.

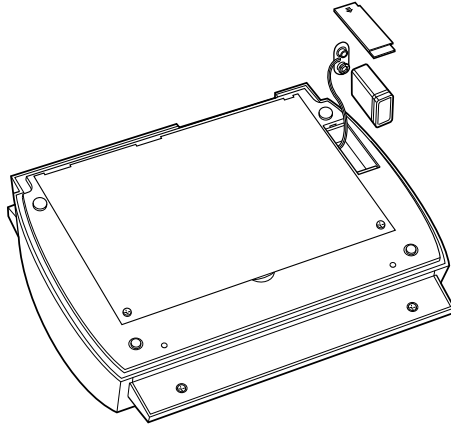

Bitte beachten Sie:

Der Batteriewechsel sollte immer bei eingeschaltetem Fernkopierer erfolgen.

- 1 Schieben Sie den Deckel des Batteriefachs unter leichtem Druck etwas nach rechts. Nehmen Sie dann den Deckel nach oben ab.
- 2 Ziehen Sie vorsichtig den Batterie-Anschlußstecker etwas heraus, und lösen Sie die Kontakte von der leeren Batterie. Schließen Sie die neue Batterie an. Der Anschlußstecker paßt nur in der richtigen Lage auf die Batterie.
- 3 Legen Sie die Batterie in das Fach.
- 4 Legen Sie den Deckel wieder in die Führung und schieben Sie ihn zu.

Papier- und Vorlagenstaus

Papierstaus werden oftmals durch Verschmutzungen im Gerät hervorgerufen. Reinigen Sie daher das Gerät regelmäßig („Reinigen“, Seite 116).

Papierstau

Tritt beim Kopieren oder Empfangen ein Papierstau auf, öffnen Sie das Empfangspapierfach, ziehen das Papier heraus, schneiden das Ende der Empfangsrolle gerade ab, legen die Rolle wieder ein und schließen das Papierfach.

Vorlagenstau

Tritt während eines Sendevorgangs ein Vorlagenstau auf, drücken Sie die Taste **29** [Stop], um den Vorgang abzubrechen. Drücken Sie mit den Daumen links und rechts auf die unteren Kanten des aufklappbaren Vorlageneinzugs **10**, und klappen Sie den Vorlageneinzug nach vorn auf. Drücken Sie den kleinen Hebel am linken Rand (siehe Grafik) herunter, und ziehen Sie die gestaute Vorlage vorsichtig aus dem Gerät heraus.

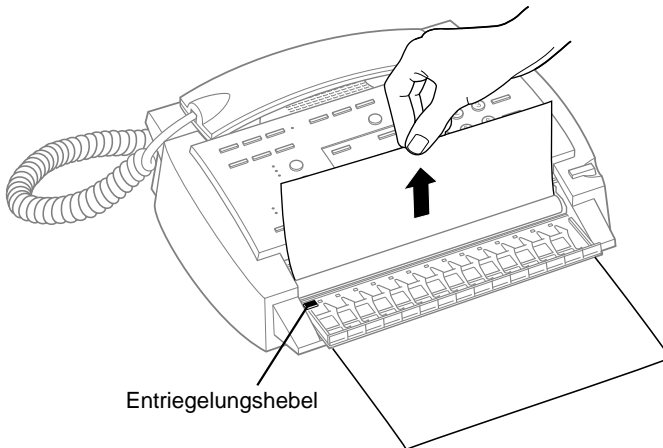

Bitte beachten Sie:

Verwenden Sie nur einwandfreie Vorlagen für den Faxbetrieb (siehe Seite 66).

Übertragungsfehler

Bei einer Übertragung kann es zu unterschiedlichen Fehlern kommen, die oft nur auf Störgeräuschen in der Telefonleitung beruhen. In den meisten Fällen brauchen Sie nur den Vorgang zu wiederholen.

Störungen beim Senden

Sind während der Übertragung bei Ihnen oder einer Gegenstelle Fehler aufgetreten, ertönt nach der Übertragung ein Warnton, und die rote Lampe **32** „Fehler“ leuchtet.

- Ihr Fernkopierer druckt einen Fehlerbericht aus (siehe Seite 79).
- Löschen Sie die Fehlermeldung durch Drücken der Taste **29** [Stop].
- Senden Sie die im Fehlerbericht beanstandeten Seiten erneut.
- Erscheint die gleiche Fehlermeldung, nehmen Sie Kontakt mit der Gegenstelle auf, um die mögliche Fehlerursache zu finden.

Hinweis:

Bei Verdacht auf eine schlechte Telefonleitungsqualität können Sie mit reduzierter Übertragungsgeschwindigkeit senden (siehe Seite 77).

Störungen beim Empfangen

Tritt während des Empfangs einer Faxnachricht ein Fehler auf, hören Sie nach der Übertragung einen Warnton, und die rote Lampe **32** „Fehler“ leuchtet.

- Im Anzeigefeld sehen Sie eine Fehlermeldung mit Fehlercode (siehe Seite 125).
- Löschen Sie die Anzeige durch Drücken der Taste **29** [Stop].
- Nehmen Sie Kontakt mit der Gegenstelle auf und bitten Sie darum, daß die fehlerhaften Seiten erneut gesendet werden.

Wenn ein Fehler häufiger auftritt, sollten Sie die entsprechenden Fehlerberichte aufbewahren und den T-Service rufen. Der Techniker kann anhand der Berichte den Fehler schneller lokalisieren und beheben.

Fehlermeldungen im Anzeigefeld

Meldung	Ursache
	» Maßnahme
BATTERIE SCHWACH	Die Pufferbatterie des Anrufbeantworters ist leer.
	» Legen Sie eine neue Batterie ein (siehe Seite 121).
PAPIERFACH OFFEN	Das Papierfach ist nicht richtig geschlossen.
	» Schließen Sie das Papierfach.
PAPIERSTAU	Das Empfangspapier hat sich im Fernkopierer gestaut.
	» Beheben Sie den Stau (siehe Seite 122).
VORLAGENSTAU	Vorlagenstau oder Schiefeinzug der Vorlage.
	» Beheben Sie den Stau (siehe Seite 122).
KOMM.FEHLER	Fehler mit Code-Angabe.
	» Siehe Fehlercodes, Seite 125.
KEIN PAPIER	Die Empfangspapier-Rolle ist leer.
	» Legen Sie eine neue Rolle ein (Seite 118).
KEINE ANTWORT	Die Gegenstelle antwortet nicht.
	» Prüfen Sie die Faxrufnummer.
	» Nehmen Sie mit der Gegenstelle Kontakt auf – ist deren Fernkopierer empfangsbereit?
KEINE VERBINDUNG	Der Fernkopierer ist nicht an die Telekommunikationsleitung angeschlossen.
	» Überprüfen Sie die Leitung.
NICHT KOMPATIBEL	Bei der Übertragung wurden Sonderfunktionen benutzt, die nicht von beiden Fernkopierern unterstützt werden.
	» Nehmen Sie Kontakt zur Gegenstelle auf und übertragen Sie ohne Sonderfunktionen erneut (siehe auch „Fehlercodes“, Seite 125).

Fehlercodes

Bei einer fehlerhaften Übertragung erscheint auf dem Fehlerbericht als Resultat ein Fehlercode. Die Fehlercodes sind in Gruppen aufgeteilt. In der folgenden Aufstellung finden Sie zu jeder Fehlergruppe Anweisungen zur Abhilfe; innerhalb der Gruppen sind einige Fehlercodes genauer erklärt.

Code Fehlerbeschreibung

000 - 049 Mechanische Fehler

- Ist die Vorlage zum Senden geeignet (siehe Seite 66)?
- Wurde die Vorlage richtig eingelegt (siehe Seite 67)?
- Klemmt die Vorlage oder wurde die Vorlage schief eingezogen?
- Ist das Empfangspapier gestaut?

002 Seite zu lang oder Vorlagenstau.

003 Die Übertragung einer Seite dauerte länger als 8 Minuten. Prüfen Sie die Vorlage.

006 Fehler im Abtaster – sind die Vorlagen gestaut?

010 Empfangspapier-Stau (siehe Seite 122).

012 Drucker ist überhitzt – lassen Sie das Gerät vor dem nächsten Druck etwa 15 Minuten abkühlen.

050 - 099 Fehler beim Wählen

- Eventuell Telefonleitung unterbrochen. Prüfen Sie die Telefonleitung mit dem Telefon, und senden Sie noch einmal.

050, 051 Gegenstelle antwortet nicht. Prüfen Sie, ob Sie die richtige Rufnummer gewählt haben. Fragen Sie bei der Gegenstelle nach, ob dort der Fernkopierer empfangsbereit ist.

052 Gegenstelle auch nach Wahlwiederholung besetzt.

100 - 149 Kommunikationsfehler beim Senden

- Störgeräusche in der Telefonleitung oder Leitung unterbrochen. Prüfen Sie die Telefonleitung mit dem Telefon, und senden Sie noch einmal.

133 Fehler im Abtaster – sind die Vorlagen gestaut?

- 150 - 199 Kompatibilitätsfehler beim Senden
- Eventuell wurden am T-Fax 301 CT Zusatzfunktionen aktiviert, die die Gegenstelle nicht beherrscht (z.B. Passwort, autorisierter Empfang etc.). Fragen Sie bei der Gegenstelle nach, und schalten Sie gegebenenfalls die Zusatzfunktionen aus.
- 152 Falsche Sub-Adresse.
- 156 Falsches Passwort beim Abrufen oder Abrufen nicht möglich.
- 200 - 249 Kommunikationsfehler beim Empfangen
- Störgeräusche in der Telefonleitung oder Leitung unterbrochen. Setzen Sie sich mit der Gegenstelle in Verbindung.
- 210 Gegenstelle antwortet nicht. Kam der Anruf von einem Fernkopierer?
- 250 - 299 Kompatibilitätsfehler beim Empfangen
- Eventuell wurden bei der Gegenstelle Zusatzfunktionen aktiviert, auf die der T-Fax 301 CT nicht eingestellt ist (z.B. Passwort, autorisierter Empfang etc.). Fragen Sie bei der Gegenstelle nach, und lassen Sie gegebenenfalls die Zusatzfunktionen ausschalten.
- 251 Falsches Passwort bei geschütztem Empfang
- 254 Gegenstelle versucht, in Mailboxen zu senden (der T-Fax 301 CT hat keine Mailboxen).
- 500 - 599 Systemfehler
- Generelle Fehlfunktion Ihres T-Fax 301 CT. Schalten Sie das Gerät aus (Netzteil aus der Steckdose ziehen), warten Sie etwa 30 Sekunden und schalten Sie das Gerät wieder ein. Sollte der Fehler danach wieder auftreten, rufen Sie den T-Service.

Sonstige Störungen

Störung	Ursache
	» Maßnahme
Keine Funktion	Das Netzteil ist nicht richtig angeschlossen.
	» Prüfen Sie den Netzanschluß (siehe Seite 12).
Vorlage wird nicht richtig eingezogen	Das Original ist zum Senden ungeeignet, oder die Vorlage ist nicht weit genug eingeführt worden.
	» Kopieren Sie die Vorlage auf geeignetes Papier.
	» Führen Sie die Vorlage ein, bis sie automatisch ein Stück eingezogen wird.
Der Faxpartner empfängt von Ihnen ein leeres Blatt.	Die Vorlage wurde mit der Schriftseite nach oben eingeführt.
	» Führen Sie die Vorlage mit der Schriftseite nach oben ein.
Von Ihnen empfangene Faxmitteilungen sind leer.	Das Thermopapier wurde falsch herum eingelegt.
	» Legen Sie das Thermopapier richtig ein, die glatte Seite muß nach oben zeigen.
	Ihre Gegenstelle hat die Rückseite der Vorlage gesendet.
	» Setzen Sie sich mit der Gegenstelle in Verbindung.
	Der Drucker Ihres Gerätes ist defekt.
	» Testen Sie das Gerät mit einer Kopie.
Ihr Faxgerät empfängt nicht automatisch.	Das Gerät befindet sich nicht in der richtigen Betriebsart.
	» Stellen Sie das Gerät in die Betriebsart „Tel/Fax“ oder „AB/Fax“.
	» Ist die Empfangspapierrolle leer (siehe Seite 118)?
	» Ist der geschützte Empfang aktiviert (siehe Seite 62)?

Störung	Ursache
	» Maßnahme
Der T-Fax 301 CT klingelt bei einem Anruf nicht, Anrufer hören nur den Anrufbeantworter	Der Rufzähler des Anrufbeantworters ist auf „AUTO“ eingestellt, womit „Ruhe vor dem Telefon“ gewählt ist.
	» Stellen Sie den Rufanzähler richtig ein (siehe Seite 27)
	Die „Raumüberwachung“ oder das „Anklopfen“ sind eingeschaltet, womit ebenfalls „Ruhe vor dem Telefon“ gewählt ist.
	» Schalten Sie die „Raumüberwachung“ (siehe Seite 91) bzw. das „Anklopfen“ (siehe Seite 93) aus.

Bitte beachten Sie:

Selbst wenn am T-Fax 301 CT alle Bedienungsschritte ordnungsgemäß ausgeführt wurden, können Störungen auftreten, die auf Fehler an der Gegenstelle (kein Empfangspapier, Papierstau usw.) oder auf Fehler in der Einstellung zurückzuführen sind. Bei Störungen sollten Sie daher Kontakt mit der Gegenstelle aufnehmen.

Können Sie einen Fehler anhand der vorstehenden Informationen nicht beheben, ziehen Sie das Netzteil aus der Steckdose. Warten Sie mindestens zehn Sekunden und stecken Sie das Netzteil wieder in die Steckdose. Bleibt das Problem bestehen, rufen Sie den T-Service.

Fernzugriff einstellen

Bei eingeschaltetem Fernzugriff kann der T-Service über die Telefonleitung einige technische Daten Ihres Geräts abfragen und im Bedarfsfall auch verändern. Dies kann im Fall einer Störung von Vorteil sein und rasche Abhilfe bringen.

Sie müssen dazu den Fernzugriff einschalten und nach der Wartung wieder ausschalten. Der Fernzugriff ist in der Grundeinstellung des Geräts ausgeschaltet.

1 Drücken Sie die Taste **19** [Funktion].

FUNKTIONEN

2 Drücken Sie die Zifferntasten [6] und [2].

62 FERNZUGRIFF

3 Drücken Sie die Taste **17** [Bestätigen].

FERNZUGRIFF: AUS

4 Mit der Pfeiltaste **18** rechts [↵ + ►/Auswählen] können Sie nun den Fernzugriff „AN“ oder „AUS“ schalten.

5 Drücken Sie die Taste **17** [Bestätigen].

AUSW.FERTIG: JA

6a Möchten Sie weitere Einstellungen vornehmen, wählen Sie mit der Pfeiltaste **18** rechts [↵ + ►/Auswählen] die Einstellung „NEIN“ und drücken die Taste **17** [Bestätigen]. Der nächste Menüpunkt wird angezeigt.

6b Möchten Sie keine weiteren Einstellungen vornehmen, drücken Sie die Taste **17** [Bestätigen], damit der T-Fax 301 CT in den Ruhezustand zurückkehrt.

27-09-97 13:57

Netzausfall

Wenn die Netzspannung ausfällt, können Sie mit dem T-Fax 301 CT nach wie vor telefonieren und Anrufe entgegennehmen. Die automatischen Wählmethoden sind dann allerdings nicht mehr verfügbar.

Das Empfangen und Versenden von Faxnachrichten ist ohne Netzversorgung nicht möglich.

Die im Anrufbeantworter gespeicherten Ansagetexte und Nachrichten werden durch eine **volle** Pufferbatterie (siehe Seite 121) etwa 24 Stunden gehalten. Danach – auch wenn das Gerät abgeschaltet war – ist die Batterie leer und die Ansagetexte und Nachrichten gehen verloren.

Durch eine eingebaute Lithiumbatterie werden die Einstellungen (Name, Rufnummern etc.) für ca. fünf Jahre erhalten. Kontrollieren Sie nach Wiederherstellung der Netzversorgung trotzdem die Einstellungen (siehe Seite 33). Falls die Einstellungen verändert sind, lassen Sie die Batterie vom T-Service überprüfen. Versuchen Sie niemals, die Spezialbatterie selbst zu wechseln.

Technische Daten

BZT-Zulassungsnummer		D 127 960 H
Typ		Tischgerät Sender/Empfänger
Kompatibilität		ITU T.30 Standard
Codierung		MH
Aufzeichnung		Thermopapier (T-Versand, Bestellnummer 551 216 387 A)
Format des Empfangspapiers		210 mm (B) x 15 m (L) 1/2 Zoll Kern
Vorlageneinzug		Automatisch, Einzelblatt
Vorlagenformat	Breite:	148 bis 216 mm
	Länge:	130 bis 900 mm
Auflösung	Horizontal:	8 Bildpunkte (200 dpi)
	Vertikal:	Standard 3,85 Bildpunkte/mm (98 dpi)
		Fein 7,70 Bildpunkte/mm (196 dpi)
Halbton-Wiedergabe		126 Graustufen
Fernsprechanschluß		Hauptanschluß, Nebenstellenanlage, Amtsholung per Erdtaste, Flash oder Kennziffer
Wahlverfahren		IWV (Puls), MFV (Ton)
Netzanschluß		230 V, 50 Hz
Betriebsumgebung	Temperatur	+10 bis +35°C
	Relative Luftfeuchte	35 bis 85% nicht kondensierend
Leistungsaufnahme	Ruhezustand	<10W
	Senden	<30W
	Empfangen	<30W
	Kopieren	<90W
Abmessungen		300 x 280 x 100 mm (B x T x H ohne Zubehör)
Gewicht		ca. 2500 g (ohne Zubehör)
Zusatzfunktionen		Abruf, automatische Faxerkennung, Anrufbeantworter, lokale Kopie, bis zu 6 Mobilteile

Alle Angaben entsprechen dem heutigen Stand unserer Kenntnisse. Sie erfolgen unverbindlich und ohne Rechtsanspruch. Technische Änderungen sind jederzeit vorbehalten.

Garantieerklärung

Die Deutsche Telekom AG leistet für Material und Herstellung des Telekommunikations-
endgerätes eine Garantie von 12 Monaten ab der Übergabe. Dem Käufer steht zunächst nur
das Recht der Nachbesserung zu. Die Deutsche Telekom AG kann, statt nachzubessern, Er-
satzgeräte liefern: Ausgetauschte Geräte oder Teile gehen in das Eigentum der Deutschen
Telekom AG über.

Bei Fehlschlagen der Nachbesserung oder Ersatzlieferung kann der Käufer innerhalb der
Garantiezeit Rückgängigmachung des Vertrages (Wandlung) oder Herabsetzung des Kauf-
preises (Minderung) verlangen. Der Käufer hat festgestellte Mängel unverzüglich der Deut-
schen Telekom AG mitzuteilen.

**Der Nachweis des Garantieanspruchs ist durch eine ordnungsgemäße Kaufbestätigung
(Kaufbeleg, gegebenenfalls Rechnung) zu erbringen.**

Der Garantieanspruch erlischt, wenn durch den Käufer oder nicht autorisierte Dritte in das
Gerät eingegriffen wird. Schäden, die durch unsachgemäße Behandlung, Bedienung, Aufbe-
wahrung sowie durch höhere Gewalt oder sonstige äußere Einflüsse entstehen, fallen nicht
unter die Garantie.

Alle Gewährleistungsansprüche des Käufers sind ausgeschlossen, soweit sie nicht auf Vor-
satz, grober Fahrlässigkeit oder besonderer Zusicherung der Deutschen Telekom AG beru-
hen. Bei Erbringung der Gewährleistung durch unsere Servicestelle behebt diese als
garantiepflichtig anerkannte Mängel des Gerätes ohne Berechnung von Nebenkosten. Fracht
und Versandkosten für den billigsten Rückversand innerhalb der Bundesrepublik Deutschland
gehen dabei zu Lasten der Deutschen Telekom AG.

Service

Sie haben ein modernes Produkt der Deutschen Telekom AG erworben,
das einer strengen Qualitätskontrolle unterliegt.

Haben Sie Fragen zum Gerät, wenden Sie sich bitte an die Service-Hotline
unter der Rufnummer

0180/519 90

Im Störfall – auch nach der Garantiezeit – steht Ihnen unser T-Service
zusätzlich unter der Rufnummer

01171

oder unser Personal im T-Punkt zur Verfügung.

Index

A

Abtaster 4, 115
Amtsholung 21
Anklopfen 93
Ansagen 95
Auflösung 68
Aufnahmezeit 99

B

Basis 4
Batterie 8, 121
Betriebsarten 25

E

Einstellungen 14
Empfangskopie 4
Empfangspapier 7
Erdtaste 23

F

Faxweiche 25
Fehlercodes 125
Fernabfrage 110
Fernzugriff 129
Flash-Taste 23
Freisprechen 47
Funktionstaste 14

G

Gegenstelle 85
Gerät sperren 35

I

Impulswahlverfahren 21
IWW 21

K

Konferenz 55

L

Lautstärke 31
Telefonklingel 32
Liste der Einstellungen 33

M

MFV 20
Mikrofon 96
Mobilteil 4
 abmelden 56
 suchen 56
Mobilteile 51
 Anmelden 51

N

Nachricht
 lokal 103
 neue 103
 wiedergeben 104
Nachrichten 102
 weiterleiten 106
Namenswahl 43, 49, 71
Netzausfall 130
Netzschalter 12
Notizfunktion 50

P

Papierstau 122
Passwort 63, 76
Pfeiltaste 14
Pufferbatterie 95

R

Raumüberwachung 91
Recycling 3
Rufnummernliste 39
 drucken 45

S

Signaltaste 23
Stopptaste 14
Sub-Adresse 44

T

Telefonat aufzeichnen 108

Telefonieren 47

Tk-Anlage 4

Tk-Anlagen 20

Tonwahl 49

U

Übertragungsfehler 123

Uhr 19

V

VIP-Funktion 93

Vorlagen 66

Vorlagenstau 122

W

Wahlverfahren 20

Wahlwiederholung 48

Z

Zielwahl 40, 48, 71

Inhaltsverzeichnis

Einführung	1
Der Fernkopierer T-Fax 301 CT	1
Verbraucherschutz	2
Rücknahme	3
Über dieses Handbuch	3
Inbetriebnahme	5
Installation	5
Aufstellungsort	5
Anschlüsse	6
Auspacken	6
Aufstellen	7
Empfangspapier einlegen	7
Batterie in den Fernkopierer einlegen	8
Anschließen	10
Telefonhörer installieren	10
Telekommunikationsanschluß	11
Anschlußvarianten	11
Netzanschluß	12
Einstellungen	14
Hinweise für Eingaben	14
Eingabe von Buchstaben, Ziffern und Sonderzeichen	15
Tastenbelegung	15
Das Funktionsmenü	16
Grundeinstellungen	16
Geräteerkennung eingeben	17
Zusatzkennung eingeben	18
Uhr stellen	19
Betrieb an Tk-Anlagen	20
Wahlverfahren einstellen	20
Amtsholung einstellen	21
Hinweise zum Wählen	23
Signaltaste	23
Die Faxweiche	25
Betriebsart „Tel“	25
Betriebsart „Tel/Fax“	25
Betriebsart „AB/Fax“	27
Automatische Ansagen einstellen	29

Sonstige Einstellungen	30
Grundeinstellung für Auflösung beim Senden	30
Lautstärke	31
Lautstärke der Telefonklingel	32
Liste der Einstellungen	33
Gerät sperren	35
Sperrung ein- und ausschalten	35
Direktruf	37
Rufnummernliste	39
Zielwahl bearbeiten	40
Zielwahl beschriften	42
Namenswahl bearbeiten	43
Rufnummernliste drucken	45
Telefonieren	47
Vorbereitete Wahl	47
Freisprechen	47
Lauthören	48
Wahlwiederholung	48
Zielwahl	48
Namenswahl	49
Kurzzeitig auf Tonwahl (MFV) umschalten	49
Die Taste [R/Amt]	50
Notiz	50
Gespräch aufzeichnen	50
Die Mobilteile	51
Anmelden	51
Verbindung herstellen	52
Anruf von einem Mobilteil entgegen nehmen	53
Gespräch weitervermitteln	54
Konferenz	55
Mobilteil suchen	56
Mobilteil abmelden	56
Empfangen	58
Manueller Empfang (Tel)	58
Automatisch empfangen (Tel/Fax)	60
Empfang mit Anrufbeantworter (AB/Fax)	61
Empfang bei Papierende	61
Autorisierter Empfang	62
Standard-Passwort	63
Fußzeile	64

Senden	66
Vorlagen einführen	67
Auflösung	68
Verbindung aufbauen	69
Automatische Wahl mit den Zifferntasten	69
Namenswahl	71
Zielwahl	71
Manuelle Wahl	72
Manuelle Wahlwiederholung	73
Wählen mit dem externen Telefon	74
Zusätzliche Sendefunktionen	75
Zeitversetzt Senden	75
Geschützt Senden	76
Senden mit reduzierter Geschwindigkeit	77
Sendebericht	78
Sendebericht ein-/ausschalten	79
Kopfzeile	80
Abruf	82
Abrufen	82
Abrufen ohne Passwort	82
Selektiv Abrufen	83
Abrufen mit Passwort	84
Abruf durch Gegenstelle	85
Abruf ohne Passwort vorbereiten	86
Abruf mit Passwort vorbereiten	86
Sonstige Funktionen	87
Journal	87
Bedienerruf	89
Lokale Kopie	90
Raumüberwachung	91
Anklopfen	93
Der Anrufbeantworter	95
Ansagen aufzeichnen	95
Ansagetexte kontrollieren	97
Ansage einstellen	98
Aufnahmezeit einstellen	99
Betrieb mit Anrufbeantworter	101
Nachrichten entgegennehmen	102
Lokale Nachricht	103
Neue Nachrichten wiedergeben	103

Alle Nachrichten wiedergeben	104
Alle Nachrichten löschen	105
Erweiterte Funktionen des Anrufbeantworters	106
Nachrichten weiterleiten	106
Telefonat aufzeichnen	108
Aufgezeichnetes Telefonat wiedergeben/löschen	109
Die Fernabfrage	110
Fernabfrage-Code einstellen	110
Fernabfrage durchführen	111
Kostenlose Vorabfrage	112
Tabelle der Fernabfragefunktionen	113
Anrufbeantworter fernaktivieren	114
Wartung, Störungsbeseitigung	115
Abtaster und Druckwerk kontrollieren	115
Reinigen	116
Empfangspapier wechseln	118
Merkmale des Empfangspapiers	119
Bezugsquelle	120
Batterie wechseln	121
Papier- und Vorlagenstaus	122
Papierstau	122
Vorlagenstau	122
Übertragungsfehler	123
Störungen beim Senden	123
Störungen beim Empfangen	123
Fehlermeldungen im Anzeigefeld	124
Fehlercodes	125
Sonstige Störungen	127
Fernzugriff einstellen	129
Netzausfall	130
Technische Daten	131
Garantieerklärung	132
Service	132
Index	133
Das Menüsystem	139
Kurzanleitung	280
Sicherheitshinweise	136

Das Menüsystem

Durch Drücken der Taste **19** [Funktion] rufen Sie das Funktionsmenü auf. Geben Sie nun über die Zifferntasten **25** [1 bis 0] die einstellige Nummer des gewünschten Hauptmenüs ein, und drücken Sie die Taste **17** [Bestätigen]. Rufen Sie mit der Taste **19** [Funktion] die Menüpunkte nacheinander auf, und wechseln Sie mit der Taste **17** [Bestätigen] in das dem Menüpunkt zugeordnete Untermenü.

1 SENDE-OPTIONEN

- 11 ZEITV. SENDEN Seite 75
Senden zu einer bestimmten Zeit
- 12 GESCH.SENDEN Seite 76
Übertragung mit Passwort schützen
- 13 LANGSAM(4800) Seite 77
Übersee-Übertragungen, schlechte Leitungen

2 ABRUF-OPTIONEN

- 21 SEL. ABRUF Seite 83
Abruf von einer Subadresse (T.30)
- 22 GESCH.ABRUF Seite 84
Abruf mit Passwort

3 AUSDRUCKE

- 31 EINSTELLUNGEN Seite 33
Liste der Einstellungen drucken
- 32 RUFNUMMERN Seite 45
Liste der gespeicherten Rufnummern drucken
- 33 JOURNAL Seite 87
Journalausdruck der letzten fünf Übertragungen

4 EINSTELLUNGEN

- 41 RUFNUMMERN Seite 39
Rufnummern speichern
- 42 DATUM/ZEIT Seite 19
Interne Uhr stellen
- 43 STD.PASSWORT Seite 63
Passwort für autorisierten Empfang eingeben
- 44 KENNUNG Seite 17
Kennung (eigene Rufnummer) eingeben
- 45 ZUSATZKENNUNG Seite 18
Zusatzkennung (Name) eingeben
- 46 WAHLVERFAHREN Seite 20
Wahlverfahren (IWV/MFV) einstellen
- 47 TK-ANLAGE Seite 21
Bei Anschluß an Tk-Anlage

5 TEL.OPTIONEN

- 51 DIREKTRUF Seite 37
Direktruf (Notruf, Babyruf) programmieren
- 52 RAUMÜBERWACH. Seite 91
Raumüberwachung freigeben/sperrern
- 53 SPERRE Seite 37
Gerät gegen unbefugte Benutzung sperren
- 54 LAUTSTÄRKE Seite 31
Lautstärke für „Tastenpieps“ und Lauthören einstellen
- 55 KLINGEL Seite 32
Lautstärke der Telefonklingel einstellen
- 56 HALTEFUNKTION Seite 23
Einstellen der Signaltaste (ERDE/FLASH)

6 FAX OPTIONEN

- 61 GRUND-AUFLÖS. Seite 30
Grundwert für Sendeauflösung einstellen
- 62 FERNZUGRIFF Seite 129
Fernwartung freigeben/sperrern
- 63 AUTOR.EMPFANG Seite 62
Empfang nur von autorisierten Gegenstellen
- 64 KOPFZEILE Seite 80
Kopfzeile (beim Senden) ein-/ausschalten
- 65 FUSSZEILE Seite 64
Fußzeile (beim Empfangen) ein-/ausschalten
- 66 KOMM.BERICHT Seite 79
Übertragungsbericht ein-/ausschalten

7 FAXWEICHE

- 71 FAX RUFZÄHLER Seite 25
Klingeldauer für Betriebsart Tel/Fax einstellen
- 72 AB RUFZÄHLER Seite 27
Klingeldauer für Betriebsart AB/Fax einstellen
- 73 AUTOM.ANSAGE Seite 29
Sprache der automatischen Ansage einstellen

8 ANRUFBEANTW.

- 81 AUFNAHMEZEIT Seite 99
Einstellen der Aufnahmezeit
- 82 FERNABFR.CODE Seite 110
Code für Fernabfrage eingeben
- 83 ANSAGE WÄHLEN Seite 98
Art der Ansage einstellen
- 84 ANKLOPFEN Seite 93
Anklopfen (VIP-Funktion) freigeben/sperrern
- 85 WEITERLEITEN Seite 106
Weiterleiten von Nachrichten freigeben/sperrern

9 CITY1+

- MT-NR EING.: Seite 51
Mobilteile an-/abmelden

Kurzanleitung

Senden (Details auf Seite 66ff)

- 1 Vorlage mit Schrift nach unten in den Vorlageneinzug legen, dabei zwischen den Randmarkierungen mittig ausrichten und bis zum Anschlag hineinschieben.
Gerät hält Vorlage fest – sonst neu einlegen.
- 2 Rufnummer mit den Zifferntasten eingeben.
- 3 Taste [Start/Kopie] drücken. Gerät wählt und überträgt automatisch.
- 4 Soll weitere Seite gesendet werden, bei Signalton die nächste Seite einlegen.

Empfangen (Details auf Seite 58ff)

Automatischer Empfang

Taste [Betrieb] so oft drücken, bis Lampe „Tel/Fax“ leuchtet. Anrufe von Fernkopierern werden jetzt automatisch angenommen.

Manueller Empfang

Taste [Betrieb] so oft drücken, bis Lampe „Tel“ leuchtet.

- 1 Bei Anruf Telefonhörer abnehmen.
- 2 Kommt der Anruf von einem Fernkopierer, hören Sie Pfeiftöne in der Leitung.
- 3 Taste [Start/Kopie] drücken. Gerät empfängt automatisch.
- 4 Telefonhörer auflegen.

Herausgeber:
Deutsche Telekom AG

Änderungen vorbehalten
MNr 4010 2150
KNr 665 517 998
Stand 12.97

Der Fernkopierer T-Fax 301 CT.

Großer Nutzen bei einfacher

Bedienung.

Ihr Anschluß an die weltweite
Kommunikation.



Deutsche
Telekom



Sicherheitshinweise

Bevor Sie Ihren Fernkopierer T-Fax 301 CT aufstellen und in Betrieb nehmen, lesen Sie bitte die folgenden Hinweise sorgfältig durch.

- Schließen Sie Ihren Fernkopierer nur an eine einwandfrei installierte Schutzkontaktsteckdose mit 230 V Wechselspannung, 50 Hz, und eine Absicherung von 10 Ampere an.
- Betreiben Sie den Fernkopierer ausschließlich über das mitgelieferte Netzteil. Benutzen Sie das Netzteil nie für andere Geräte.
- Ziehen Sie das Netzteil nie an der Zuleitung aus der Steckdose, sondern fassen Sie immer das Netzteil an. Fassen Sie das Netzteil **nie** mit nassen Händen an.
- In den folgenden Fällen ziehen Sie bitte **sofort** das Netzteil aus der Steckdose und setzen sich mit dem T-Service der Deutschen Telekom in Verbindung:
 1. Der Fernkopierer erzeugt ungewöhnliche Geräusche oder Gerüche, oder es steigt Rauch auf.
 2. Der Strom im Fernkopierer fällt aus oder eine Sicherung brennt durch.
 3. Kleine Gegenstände wie Büroklammern usw. sind in das Gerät gefallen oder Ihnen ist versehentlich Flüssigkeit in den Fernkopierer gelaufen.
- Prüfen Sie regelmäßig, ob:
 1. ungewöhnliche Wärmeentwicklung am Gerät oder am Netzteil auftritt
 2. das Netzteil fest in der Steckdose sitzt und alle Kabel unbeschädigt sind.
- Montieren Sie das Gerät nicht auseinander, und versuchen Sie nicht, es zu reparieren oder Änderungen vorzunehmen. Dazu ist Ihr Kundendienst da.
- **Eine Haftung der Deutschen Telekom AG für Schäden aus nicht bestimmungsgemäßem Gebrauch des Fernkopierers kann nicht übernommen werden.**

Bitte schlagen Sie diese Seite nach außen auf.

In dieser Anleitung beziehen sich alle Zahlenangaben auf diese Grafiken.

Gesamtansicht

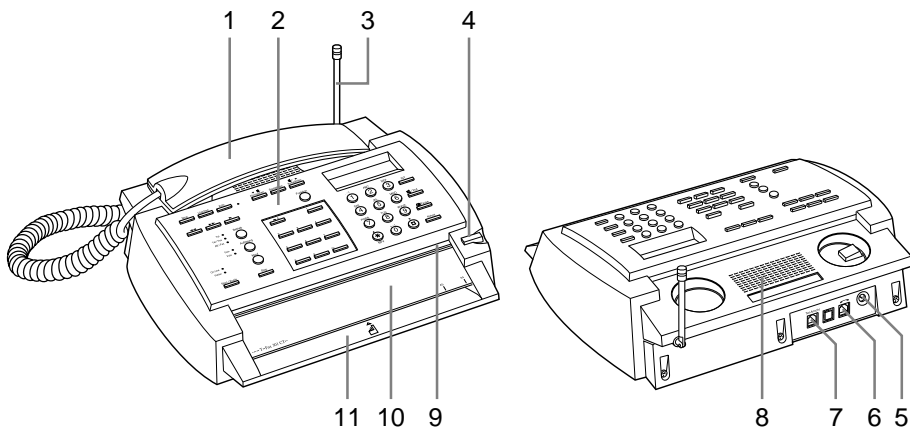

Bedienfeld

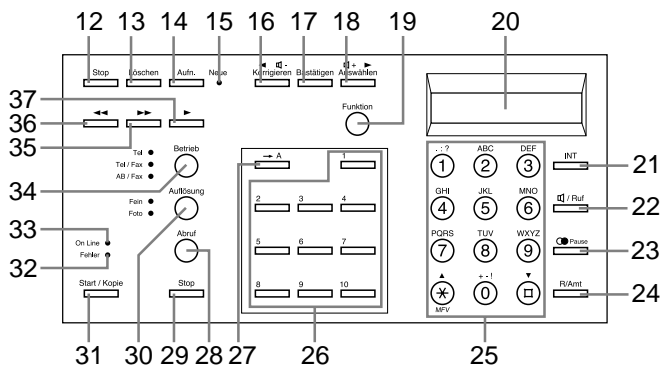

Nr. Funktion	Beschriftung	Seite
1	Telefonhörer	— 10
2	Papierfach/Bedienfeld	— 7, 118
3	Antenne der Basisstation	—
4	Taste zum Öffnen des Papierfachs	— 7, 118
5	Stromanschluß	24 V 12
6	Anschluß für Telefonhörer	⌒ 10
7	Telekommunikationsanschluß	Tel.-Anschl. 11
8	Lautsprecher	— 31, 47, 48, 53, 69
9	Abreißkante für Empfangspapier	— 59
10	Aufklappbarer Vorlageneinzug	— 122
11	Vorlageneinzug	— 67
12	Stopptaste Anrufbeantworter	Stop 97
13	Löschtaste Anrufbeantworter	Löschen 104, 105
14	Aufnahmetaste	Aufn. 96, 97
15	Lampe „Neue Nachrichten“	Neue 102
16	Pfeiltaste links	◀☎ - Korrigieren 14, 48, 69
17	Eingabetaste	Bestätigen 14
18	Pfeiltaste rechts	☎ + ▶ Auswählen 14, 48
19	Funktionstaste	Funktion 14
20	Anzeigefeld	— 16
21	Gegensprechtaste	INT 52, 55
22	Taste für Lauthören und Bedieneruff	☎/Ruf 47, 53, 89
23	Taste für Wahlwiederholung und Wahlpause	● Pause 48, 69, 73
24	Signaltaste (Amtsholung)	R/Amt 23, 41, 69
25	Zifferntasten	1 bis 0, *, # 15
26	Zielwahltasten	1 bis 10 39, 48, 71
27	Namenswahltaste	→ A 39, 49, 71
28	Abruftaste	Abruf 82, 86
29	Stopptaste	Stop 14
30	Taste zum Einstellen der Auflösung	Auflösung 68
31	Starttaste	Start/Kopie 59, 69, 90
32	Fehlerlampe	Fehler 123
33	Betriebsanzeige	On Line 47, 53, 58
34	Betriebsart-Taste	Betrieb 58
35	Vorlauftaste	▶▶ 96, 103, 109
36	Rücklauftaste	◀◀ 96, 103, 109
37	Wiedergabetaste	▶ 97, 104, 109